

MANUAL DE OPERADOR

Motosierra CNW-25T



Imagen
ilustrativa
Modelo
CNW-25T

IMPORTA Y DISTRIBUYE



Grupo Haras
generando soluciones

IMPORTA Y DISTRIBUYE

G·R·U·P·O
RUMBO

2

PRECAUCIÓN

Antes de usar nuestros productos, por favor lea este manual detenidamente para comprender el uso adecuado de su unidad. Mantenga este manual a mano.

Esta motosierra es de un tipo especial diseñado especialmente para el servicio de árboles. Solo debe ser utilizada por un operador capacitado.

SEGURIDAD PRIMERO

Las instrucciones contenidas en las advertencias dentro de este manual, marcadas con un símbolo  se refieren a puntos críticos que deben ser considerados para prevenir posibles lesiones corporales graves. Por esta razón, se le solicita que lea todas esas instrucciones cuidadosamente y las siga sin excepción.

Advertencias en el manual

ADVERTENCIA

Esta marca indica instrucciones que deben ser seguidas para prevenir accidentes que podrían causar lesiones corporales graves o la muerte

IMPORTANTE

Esta marca indica instrucciones que deben ser seguidas, o conducirá a fallas mecánicas, averías o daños.

NOTAS

Esta marca indica consejos o instrucciones útiles para el uso del producto.

CONTENIDO

01. Ubicación de las partes	6
02. Símbolos en la máquina	7
03. Para una operación segura	9
04. Instalación de la barra guía y la cadena de la sierra	12
05. Combustible y aceite para la cadena	15
06. Operación	17
07. Corte	21
08. Trabajo con motosierras para servicio de árboles con cuerda y arnés	24
09. Mantenimiento	28
10. Mantenimiento de la cadena de la sierra y la barra guía	30
11. Almacenamiento	33
12. Eliminación de residuos y protección ambiental	33
12. Garantía	33
12. Guía de resolución de problemas	34
12. Especificaciones	35

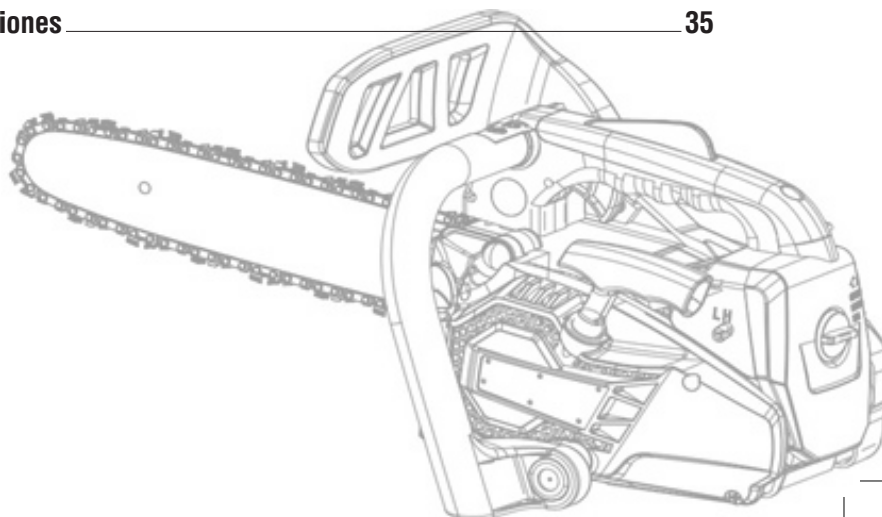

4 **⚠️ ATENCIÓN**

Lea estas notas antes de comenzar a trabajar con la motosierra y consérvelas. Lea las instrucciones detenidamente. Familiarícese con los elementos de control para poder operar el dispositivo de manera segura. Mantenga siempre estas Instrucciones de Operación junto con la motosierra.

⚠️ ATENCIÓN

Riesgo de defectos auditivos. En condiciones normales de operación, este dispositivo puede exponer al operador a un nivel de ruido de 80 dB(A) o más.

⚠️ ATENCIÓN

¡Protección contra el ruido! Por favor, observe las regulaciones locales cuando opere su dispositivo.

Uso previsto / no previsto:

La motosierra se utiliza para troncos, maderas cuadradas y para cortar ramas, según la longitud de corte disponible. Solo se deben trabajar materiales de madera.

Se requiere equipo de protección personal (EPP) adecuado según las instrucciones de operación durante el uso. Este producto está diseñado para ser utilizado por un operador capacitado para podar y desmontar copas de árboles en pie. El usuario/operador es responsable de los daños o lesiones que resulten de un uso incorrecto, y no el fabricante. Solo se deben usar combinaciones adecuadas de cadenas de sierra y barras guía mencionadas en las instrucciones de operación para la máquina.

Un componente del uso previsto también incluye la atención a las referencias de seguridad, así como a las instrucciones de operación en las instrucciones de operación. Las personas que operen la máquina deben estar capacitadas y familiarizadas con este producto y considerar todos los posibles peligros. Además, se deben seguir en detalle las reglas vigentes para la prevención de accidentes. También se deben considerar otras reglas generales dentro de los ámbitos de la medicina industrial y en términos de seguridad. Los cambios en la máquina excluyen completamente el apoyo del fabricante y los daños que se desarrollen de estos cambios, lo que lleva a la expiración

Riesgo residual

Incluso con el uso adecuado de la herramienta, siempre queda un cierto riesgo residual que no puede ser excluido. De la naturaleza y construcción de la herramienta se pueden derivar los siguientes posibles peligros:

- Contacto con la cadena de sierra sin protección (cortes)
- Movimiento inesperado y repentino de la espada de la sierra (cortes)

-Daño a los oídos si no se lleva la protección auditiva prescrita.

-Inhalación de partículas tóxicas, gases de escape del motor de combustión

-Contacto de gasolina en la piel

-Ruido. Un grado de ruido de la máquina es inevitable. El trabajo ruidoso debe ser autorizado y se deben respetar los límites durante ciertos períodos. Mantenga los períodos de descanso y puede que necesite restringir las horas de trabajo al mínimo. Para su protección personal y la protección de las personas que trabajan cerca, se debe usar una protección auditiva adecuada;

-Vibración.

⚠ ADVERTENCIA

El valor real de emisión de vibraciones durante el uso de la máquina puede diferir del manual o de las especificaciones del fabricante. Esto puede deberse a los siguientes factores, que deben considerarse antes o durante cada uso:

-Si la máquina se usa correctamente

-Si el método de corte del material y cómo se procesa es correcto

-El estado de la máquina está en conformidad con la normativa

-Estado de afilado de la herramienta de corte o herramienta de corte real

-Los mangos están montados de nuevo a mangos de vibración opcionales y están fijados al cuerpo de la máquina.

Si nota una sensación desagradable o decoloración de la piel durante el uso de la máquina en sus manos, deje de trabajar de inmediato. Tome pausas de trabajo adecuadas. Si no se respetan las pausas de trabajo adecuadas, puede ocurrir un síndrome de vibración mano-brazo.

1. Ubicación de las partes

- | | |
|--|-------------------------------|
| 01. Cadena de sierra | 09. Tuerca de bloqueo |
| 02. Barra guía | 10. Manija de arranque |
| 03. Protector de mano delantero | 11. Manija delantera |
| 04. Bulbo cebador | 12. Tanque de aceite |
| 05. Gatillo del acelerador | 13. Tanque de combustible |
| 06. Palanca de bloqueo
del gatillo del acelerador | 14. Funda de la barra guía |
| 07. Manija trasera | 15. Cubierta del embrague |
| 08. Tapa del filtro de aire | 16. Perilla del estrangulador |
| | 17. Interruptor del motor |

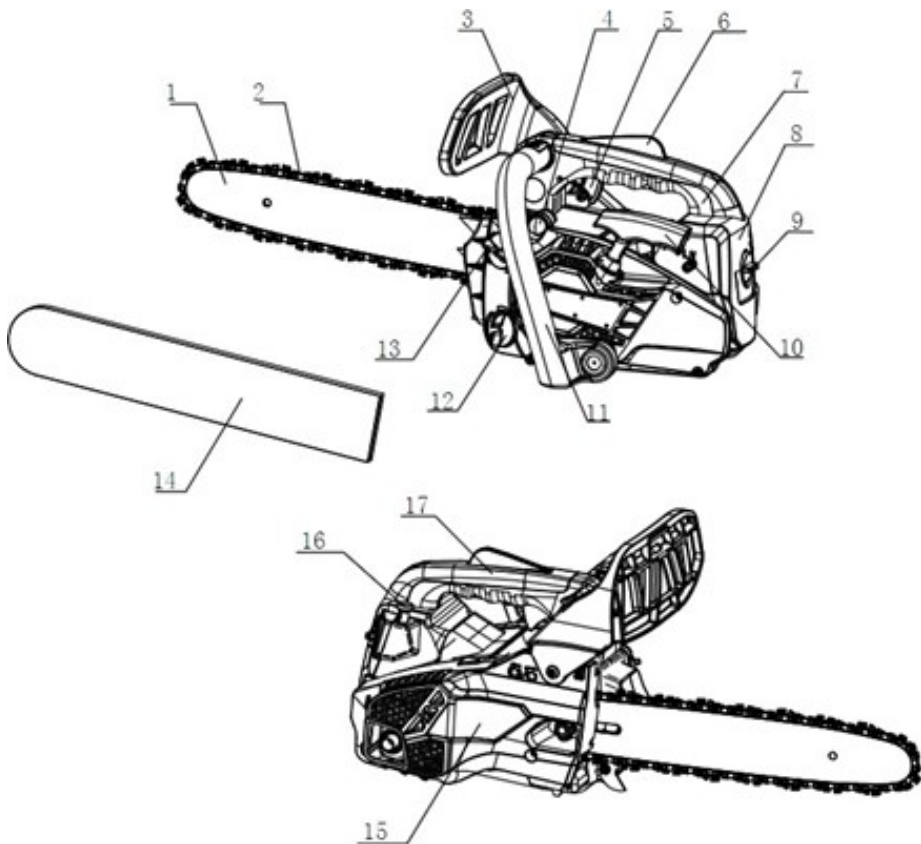

2. Símbolos en las máquinas

7



(1) Lea, entienda y siga todas las advertencias.



(2) Peligro de contragolpe. Tenga cuidado con el contragolpe de la motosierra y evite el contacto con la punta de la barra.



(3) No use la motosierra con una sola mano.



(4) Siempre use la motosierra con ambas manos.



(5) Se debe usar protección adecuada para los oídos, los ojos y la cabeza.



(6) Lea el manual de instrucciones del operador antes de operar esta máquina.



(7) Siempre use guantes de seguridad y antivibración (AV) al operar el dispositivo. Siempre use botas de seguridad antideslizantes al operar el dispositivo. Siempre use ropa protectora para las piernas y los antebrazos.

Para una operación y mantenimiento seguros, los símbolos están grabados en relieve en la máquina. Según estas indicaciones, por favor tenga cuidado de no cometer ningún error.



(a). El puerto para repostar la "MEZCLA DE GASOLINA"
Ubicación: cerca de la tapa del combustible



(b). El puerto para repostar el aceite de la cadena
Ubicación: cerca de la tapa del aceite



(c). Operar el interruptor del motor
Al mover el interruptor a la posición "STOP", el motor se detiene inmediatamente.
Ubicación: Interruptor del motor

A
B

(d). Operar la perilla del estrangulador
Saque la perilla del estrangulador para cerrar el estrangulador, mostrando las marcas "B" y "A"; empuje la perilla del estrangulador para abrir el estrangulador, mostrando solo la marca "B".
Ubicación: Perilla del estrangulador



(e). Ajustar la bomba de aceite
Si gira la varilla con un destornillador siguiendo la flecha hacia la posición "MAX", el flujo de aceite de la cadena aumenta, y si gira hacia la posición "MIN", disminuye.
Ubicación: Parte inferior de la unidad de potencia

H
L
T

(f). El tornillo bajo la marca "H" es el tornillo de ajuste de la mezcla de alta velocidad.
El tornillo bajo la marca "L" es el tornillo de ajuste de la mezcla de baja velocidad.
El tornillo sobre la marca "T" es el tornillo de ajuste de la velocidad de ralentí.
Ubicación: arriba a la izquierda de la manija trasera



(g). Muestra las direcciones en que el freno de la cadena se libera (flecha blanca) y se activa (flecha negra).
Ubicación: Frente de la cubierta de la cadena



(h). Muestra la dirección de instalación de la cadena de la sierra.
Ubicación: Frente de la cubierta de la cadena



(i). Nivel de potencia sonora garantizado para este equipo



(j). Arranque manual del motor



(j). Arranque manual del motor

3. Para una operación segura

Antes de operar el producto

1. Antes de usar nuestros productos, por favor lea este manual detenidamente para comprender el uso adecuado de su unidad.
2. Nunca opere una motosierra cuando esté fatigado, enfermo, alterado, bajo la influencia de medicamentos que puedan causar somnolencia, o si está bajo la influencia de alcohol o drogas.
3. Opere la motosierra solo en áreas bien ventiladas. Nunca arranque o haga funcionar el motor dentro de una habitación cerrada o edificio. Los gases de escape contienen monóxido de carbono peligroso.
4. Nunca corte con viento fuerte, mal tiempo, cuando la visibilidad sea pobre o en temperaturas muy altas o bajas. Siempre revise el árbol en busca de ramas muertas que puedan caer durante la operación de tala.
5. Use calzado de seguridad antideslizante, ropa ajustada y dispositivos de protección para los ojos, oídos y cabeza. Use guantes antivibración (AV).
Se cree que una condición llamada fenómeno de Raynaud, que afecta los dedos de ciertas personas, puede ser causada por la exposición a vibraciones y frío. Pérdida de color y entumecimiento en los dedos. Se recomiendan encarecidamente las siguientes precauciones porque se desconoce la exposición mínima que podría desencadenar la dolencia.
Mantenga su cuerpo caliente, especialmente la cabeza, el cuello, los pies, los tobillos, las manos y las muñecas. Mantenga una buena circulación sanguínea realizando ejercicios vigorosos de brazos durante descansos frecuentes en el trabajo y también no fumando. Mantenga la cadena de la sierra afilada y la sierra, incluido el sistema AV, bien mantenidos. Una cadena desafilada aumentará el tiempo de corte, y presionar una cadena desafilada a través de la madera aumentará las vibraciones transmitidas a sus manos. Una sierra con componentes sueltos o con amortiguadores AV dañados o desgastados también tenderá a tener niveles de vibración más altos. Limite las horas de operación.
Todas las precauciones mencionadas anteriormente no garantizan que no sufrirá la enfermedad de los dedos blancos o el síndrome del túnel carpiano. Por lo tanto, los usuarios continuos y regulares deben monitorear de cerca la condición de sus manos y dedos. Si aparece alguno de los síntomas mencionados, busque consejo médico de inmediato.
Claro, aquí tienes la traducción al español:
6. Siempre tenga cuidado al manipular combustible. Limpie todos los derrames y luego mueva la motosierra al menos a tres 3 m del punto de repostaje antes de arrancar el motor.

7. Elimine todas las fuentes de chispas o llamas (es decir, fumar, llamas abiertas o trabajos que puedan causar chispas) en las áreas donde se mezcla, vierte o almacena combustible. No fume mientras maneje combustible o mientras opere la motosierra.
8. No permita que otras personas estén cerca de la motosierra cuando arranque el motor o corte madera. Mantenga a los espectadores y animales fuera del área de trabajo. Los niños, mascotas y espectadores deben estar a un mínimo de 10 m de distancia cuando inicie u opere la motosierra.
9. Nunca comience a cortar hasta que tenga un área de trabajo despejada, un firme apoyo y una ruta de escape planificada del árbol que cae.
10. Siempre sostenga la motosierra firmemente con ambas manos cuando el motor esté funcionando. Use un agarre firme con el pulgar y los dedos rodeando los mangos de la motosierra.
11. Mantenga todas las partes de su cuerpo alejadas de la cadena de sierra cuando el motor esté funcionando. Antes de arrancar el motor, asegúrese de que la cadena de sierra no esté en contacto con nada.
12. Siempre transporte la motosierra con el motor apagado, la barra guía y la cadena de sierra hacia atrás y el silenciador alejado de su cuerpo.
13. Siempre inspeccione la motosierra antes de cada uso en busca de piezas desgastadas, flojas o cambiadas. Nunca opere una motosierra que esté dañada, mal ajustada o que no esté completamente y correctamente ensamblada. Asegúrese de que la cadena de sierra se detenga cuando se suelte el gatillo del control del acelerador.
14. Todo servicio de motosierra, aparte de los elementos enumerados en el Manual del Operador, debe ser realizado por personal competente de servicio de motosierras. (por ejemplo, si se utilizan herramientas incorrectas para quitar el volante, o si se usa una herramienta incorrecta para sujetar el volante para quitar el embrague, podría ocurrir daño estructural al volante que posteriormente podría causar que el volante se desintegre).
15. Siempre apague el motor antes de colocarlo.
16. Use extrema precaución al cortar arbustos y árboles pequeños porque el material delgado puede atrapar la cadena de sierra y ser arrojado hacia usted o desequilibrarlo.
17. Al cortar una rama que está bajo tensión, esté atento al retroceso para que no sea golpeado cuando se libere la tensión en las fibras de la madera.
18. Mantenga los mangos secos, limpios y libres de aceite o mezcla de combustible.
19. Protéjase contra el retroceso. El retroceso es el movimiento hacia arriba de la barra guía que

ocurre cuando la cadena de sierra en la punta de la barra guía entra en contacto con un objeto. El retroceso puede provocar una peligrosa pérdida de control de la motosierra.

20. Al transportar su motosierra, asegúrese de que la funda de la barra guía adecuada esté en su lugar. Coloque firmemente la máquina y apriete la tapa de los tanques de aceite y combustible durante el transporte para evitar pérdidas de combustible, daños o lesiones.

Medidas de seguridad contra el retroceso para usuarios de motosierras

⚠ ADVERTENCIA



El retroceso puede ocurrir cuando la punta de la barra guía toca un objeto, o cuando la madera se cierra y pellizca la cadena de sierra en el corte. El contacto con la punta en algunos casos puede causar una reacción inversa extremadamente rápida, haciendo que la barra guía retroceda hacia arriba y hacia atrás hacia el operador. Pellizcar la cadena de sierra a lo largo de la parte superior de la barra guía puede empujar rápidamente la barra guía hacia atrás hacia el operador. Cualquiera de estas reacciones puede hacer que pierda el control de la sierra, lo que podría resultar en lesiones personales graves.

No confíe exclusivamente en los dispositivos de seguridad incorporados en su sierra. Como usuario de motosierras, debe tomar varias medidas para mantener los trabajos de corte libres de accidentes o lesiones.

(1) Con un conocimiento básico del retroceso, puede reducir o eliminar el elemento sorpresa. La sorpresa repentina contribuye a los accidentes.

Para una operación segura



(1) Mantén un buen agarre en la sierra con ambas manos, de la misma manera que una motosierra convencional. La mano derecha en la empuñadura trasera y la mano izquierda en la empuñadura delantera cuando el motor está en funcionamiento. Utiliza un agarre firme con los pulgares y los dedos rodeando las empuñaduras de la motosierra.



Un agarre firme te ayudará a reducir el retroceso y mantener el control de la sierra. No sueltes.



(2) Asegúrate de que el área en la que estás cortando esté libre de obstrucciones. No dejes que la punta de la barra guía entre en contacto con un tronco, rama o cualquier otra obstrucción que pueda ser golpeada mientras estás operando la sierra.



(3) Corta a altas velocidades del motor.

(4) No te estires demasiado ni cortes por encima de la altura de los hombros.

(5) Sigue las instrucciones del fabricante para afilar y mantener la cadena de sierra.



(6) Solo utiliza barras y cadenas de repuesto especificadas por el fabricante o equivalente

4. Instalación de la barra de guía y la cadena de la sierra

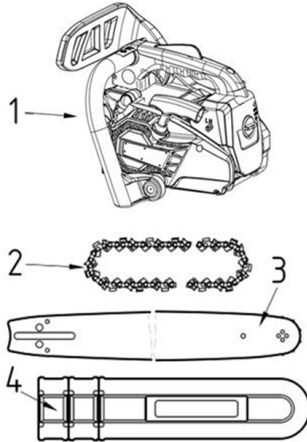

Un paquete estándar de unidad de sierra contiene los elementos que se muestran a continuación.:

(1) Unidad de potencia

(2) Cadena de sierra

(3) Barra guía

(4) Funda de la barra guía

(5) Llave de bujía

(6) Lima

Abra la caja e instale la barra guía y la cadena de sierra en la unidad de potencia de la siguiente manera.

▲ ADVERTENCIA

La cadena de sierra tiene bordes muy afilados. Use guantes protectores para su seguridad.

1. Tire de la protección hacia la empuñadura delantera para comprobar que el freno de la cadena no esté activado.

2. Afloje una tuerca y retire la cubierta de la cadena. Fije el parachoques con púas con dos tornillos en la parte delantera de la motosierra (Figura 1).

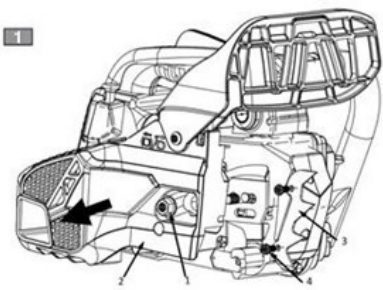

- 1. Tuerca
- 2. Cubierta del embrague
- 3. Parachoques con púas
- 4. Tornillo de rosca

❗ IMPORTANTE

El parachoques con púas pertenece a la motosierra. Debe atornillarse en la motosierra antes del uso inicial.

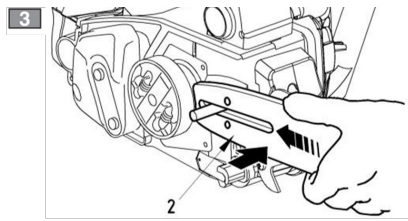
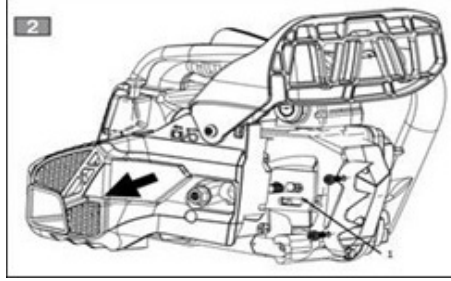

2. Retire el separador de la motosierra (Figura 2).

3. Coloque la barra guía en la unidad de potencia y luego empújela hacia el embrague (Figura 3).

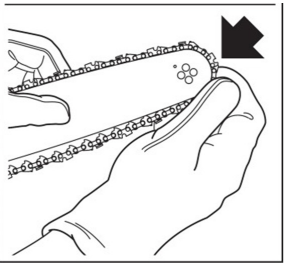
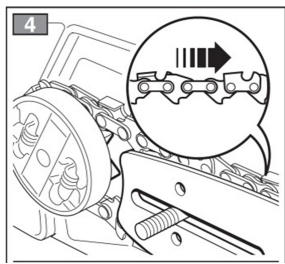

4. Engrane la cadena en el piñón y, al mismo tiempo, ajuste la cadena de sierra alrededor de la barra guía. hacia el embrague

📖 NOTAS

Esta marca indica consejos o instrucciones útiles para el uso del producto.

Instalación de la barra de guía y la cadena de la sierra

5. Ajuste la posición del clavo del tensor de la cadena y luego inserte el clavo del tensor en el agujero inferior de la barra guía. Monte la cubierta del embrague en la unidad de potencia y apriete la tuerca de montaje con la mano. Mientras levanta la punta de la barra, ajuste la tensión de la cadena girando el tornillo del tensor hasta que las correas de sujeción toquen ligeramente la parte inferior del riel de la barra.

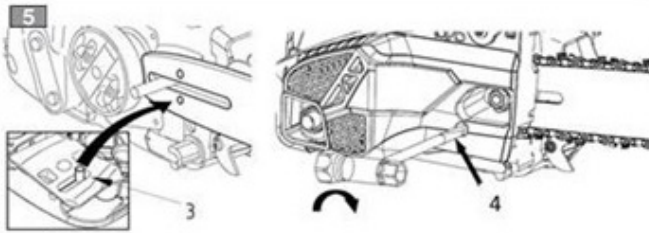

3. Clavo del tensor

4. Tornillo del tensor

6. Apriete la tuerca de forma segura con la punta de la barra levantada (12 ~ 15 Nm). Luego, compruebe que la cadena gire suavemente y tenga la tensión adecuada mientras la mueve con la mano. Si es necesario, vuelva a ajustar con la cubierta de la cadena suelta.

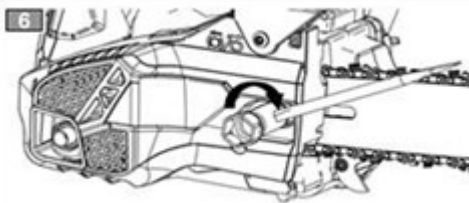

Gire el tornillo del tensor en sentido horario para tensar la cadena, y en sentido antihorario para aflojarla.

7. Verifique la tensión de la cadena de sierra. Utilice su mano para levantar el eslabón de la cadena que se encuentra en el centro de la longitud de corte con una fuerza aproximada de 10N. Si el eslabón de la cadena sale completamente del riel de la barra guía, necesitará volver a tensar la cadena.

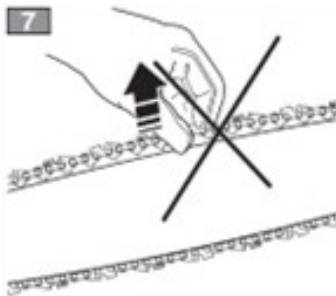

❗ IMPORTANTE

Es muy importante mantener la tensión adecuada de la cadena. El desgaste rápido de la barra guía o que la cadena se salga fácilmente pueden ser causados por una tensión incorrecta. Especialmente al usar una cadena nueva, cuídela bien ya que puede expandirse cuando se usa por primera vez.

5. Combustible y aceite para la cadena

Combustible

Los motores son lubricados por un aceite especialmente formulado para uso en motores de gasolina de 2 tiempos enfriados por aire. Si no hay aceite disponible, use un aceite de calidad con antioxidantes agregados y etiquetado expresamente para el uso en motores de 2 tiempos enfriados por aire.

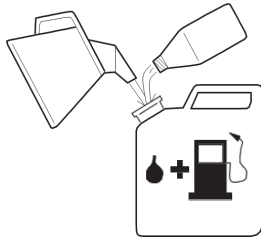

RELACIÓN DE MEZCLA RECOMENDADA

GASOLINA 40 : ACEITE 1 (grado JASO FC o ISO EGC formulado para motores de dos tiempos enfriados por aire)

GASOLINA 25 : ACEITE 1 (clase JASO FB o ISO EGB)
Estos motores están certificados para operar con gasolina sin plomo.

COMBUSTIBLE LITROS	ACEITE DE 2 TIEMPOS / MILILITROS	
	2.5% (1:40)	4% (1:25)
01	25	40
05	125	200
10	250	400
20	500	800

⚠ ADVERTENCIA

El combustible es altamente inflamable. No fume ni acerque ninguna llama o chispa al combustible.

❗ IMPORTANTE

1. COMBUSTIBLE SIN ACEITE (GASOLINA PURA) - Causará daños graves a las partes internas del motor muy rápidamente.

16

Cómo mezclar el combustible

1. Mida las cantidades de gasolina y aceite que se van a mezclar.
2. Coloque un poco de la gasolina en un recipiente de combustible limpio y aprobado.
3. Vierta todo el aceite y agite bien.
4. Agregue el resto de la gasolina y agite nuevamente durante al menos un minuto.
5. Coloque una indicación clara en el exterior del contenedor para evitar confusiones con la gasolina u otros contenedores.



Aceite para cadena

Utilice aceite especial para motosierras durante todo el año.

NOTAS

No use aceite de desecho o regenerado que pueda causar daños a la bomba de aceite.

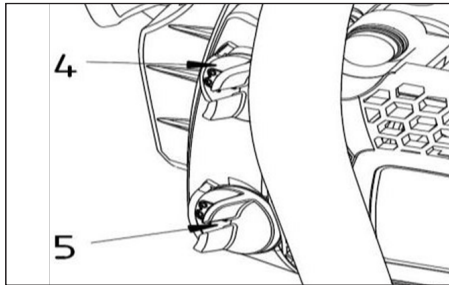

Arranque de motor

1. Desenrosque y retire el tapón del combustible y el tapón del aceite.
2. Llene el depósito de combustible y el depósito de aceite hasta el 80% de su capacidad total.
3. Ajuste firmemente el tapón del combustible y del depósito de aceite y limpie cualquier derrame de combustible alrededor de la unidad.

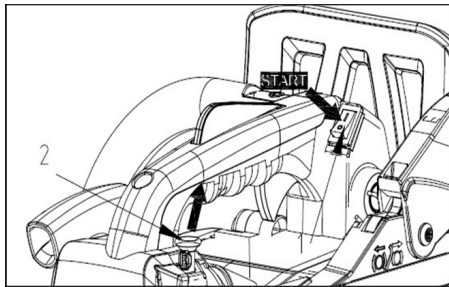

4. Coloque el interruptor en la posición "I".
5. Tire hacia afuera el botón del estrangulador. El estrangulador se cerrará y la palanca del acelerador se colocará en la posición de arranque.
6. Presione continuamente la perilla del cebador hasta que el combustible llegue a la perilla.

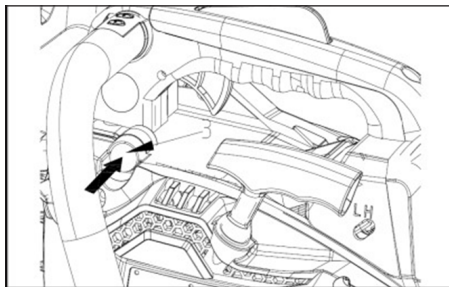

- (1) Interruptor del motor
- (2) Botón del estrangulador
- (3) Perilla del cebador
- (4) Tapón del depósito de combustible
- (5) Tapón del depósito de aceite

Al volver a arrancar inmediatamente después de detener el motor, coloque el estrangulador en la posición abierta. Una vez que el botón del estrangulador se haya tirado hacia afuera, no volverá a la posición de funcionamiento aunque presione el gatillo del acelerador o presione el botón con el dedo. Cuando desee volver a colocar el botón del estrangulador en la posición de funcionamiento, presione el gatillo del acelerador en su lugar.



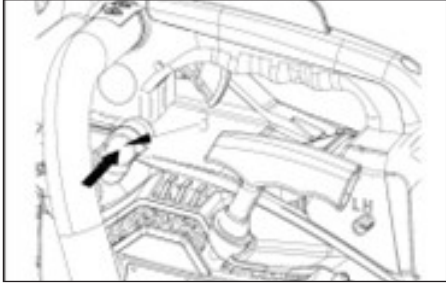

7. Empuje hacia abajo la protección de la empuñadura delantera hacia el frente para activar el freno de cadena.

8. Mientras sostiene la unidad de sierra firmemente en el suelo, tire vigorosamente de la cuerda de arranque.

9. Cuando se produzca el encendido, presione el gatillo del acelerador para permitir que el estrangulador regrese a la posición de funcionamiento y vuelva a tirar de la manija de arranque para encender el motor.

10. Tire hacia arriba la protección de la empuñadura delantera hacia la empuñadura delantera para liberar el freno.

Luego, permita que el motor se caliente con el gatillo ligeramente apretado.

- (1) Gatillo del acelerador
- (2) Empuñadura trasera
- (3) Palanca de bloqueo del gatillo del acelerador.

Antes de arrancar el motor, asegúrese de que la cadena de sierra no esté en contacto con nada.

Asegúrese de que el freno de cadena esté siempre activado antes de cada arranque.

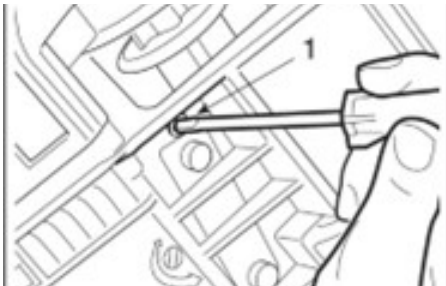

Comprobación del suministro de aceite

Después de arrancar el motor, haga funcionar la cadena a velocidad media y observe si el aceite de cadena se dispersa como se muestra en la figura.

Aceite de cadena

El flujo de aceite de cadena se puede cambiar insertando un destornillador en el agujero en la parte inferior del lado del embrague. Gire el eje

en sentido antihorario para aumentar el flujo de aceite. Gire el eje en sentido horario para disminuir el flujo de aceite. Ajuste según las condiciones de trabajo.

- (1) Eje de ajuste del flujo de aceite de cadena

El depósito de aceite debería casi vaciarse para cuando se haya consumido el combustible. Asegúrese de volver a llenar el depósito de aceite cada vez que repostar la sierra.

Comprobación de la funcionalidad del embrague

Antes de cada uso, confirme que no haya movimiento de la cadena cuando la motosierra está en marcha a ralentí.

Cuando esté en funcionamiento, la máquina siempre debe sostenerse firmemente con ambas manos, con la mano izquierda en la empuñadura delantera y la mano derecha en la empuñadura trasera, incluso si el operador es zurdo.

Ajuste del carburador (Servicio Técnico Autorizado)

El carburador de su unidad ha sido ajustado en fábrica, pero puede requerir ajustes finos debido a cambios en las condiciones de funcionamiento.

Antes de ajustar el carburador, asegúrese de que los filtros de aire/combustible estén limpios y de que haya combustible fresco y correctamente mezclado.

Cuando ajuste, siga los siguientes pasos:

Asegúrese de ajustar el carburador con la cadena de la barra conectada.

1. Las agujas H y L están restringidas dentro del número de vueltas como se muestra a continuación. Aguja H - 1/4, Aguja L - 1/4
2. Arranque el motor y permita que se caliente a baja velocidad durante unos minutos.
3. Gire el tornillo de ajuste de ralentí (T) en sentido contrario a las agujas del reloj para que la cadena de sierra no gire. Si la velocidad de ralentí es demasiado lenta, gire el tornillo en sentido horario.

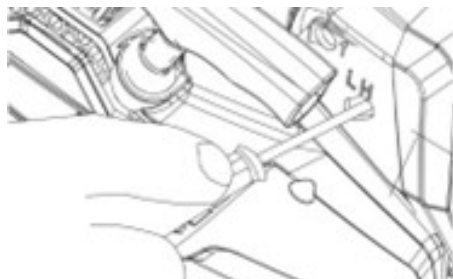

4. Realice un corte de prueba y ajuste la aguja H para obtener la mejor potencia de corte, no para obtener la velocidad máxima.

- (1) Tornillo de ajuste de ralentí.
- (2) Aguja L
- (3) Aguja H

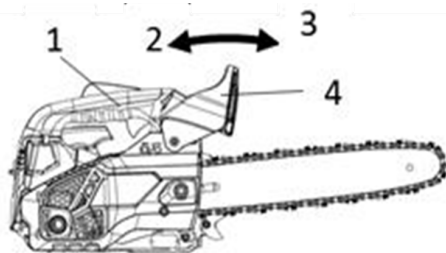

Freno de cadena

El freno de cadena es un dispositivo que detiene instantáneamente la cadena si la motosierra retrocede debido a un contragolpe.

Normalmente, el freno se activa automáticamente por fuerza inercial. También puede activarse manualmente empujando la palanca de freno (protección delantera del mango) hacia abajo hacia adelante.

Cuando el freno funciona, aparece un cono blanco desde la base de la palanca del freno.

- (1) Mango trasero
- (2) Liberación
- (3) Freno
- (4) Protección delantera del mango

⚠ ADVERTENCIA

Para liberar el freno, levante la protección delantera del mango hacia el mango trasero hasta que se escuche un sonido de "clic".

Cómo confirmar

1) Apague el motor.

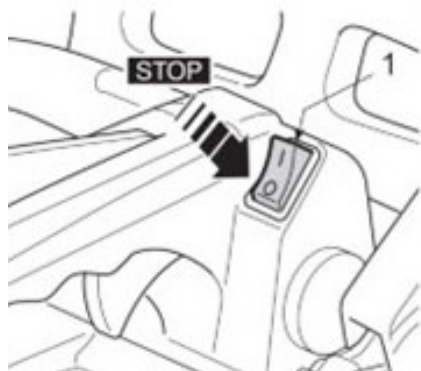
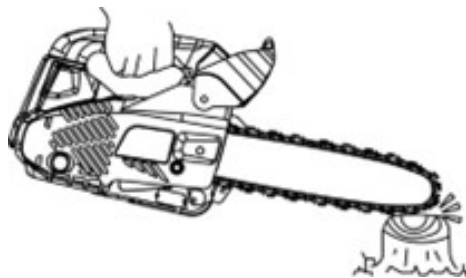

Cuando el freno funciona, suelte la palanca de acelerador para reducir la velocidad del motor. La operación continua con el freno activado generará calor del embrague y puede causar problemas.

Asegúrese de confirmar el funcionamiento del freno en la inspección diaria.

2) Sosteniendo la motosierra horizontalmente, suelte la mano del mango delantero, golpee la punta de la barra guía contra un tocón o un trozo de madera y confirme el funcionamiento del freno. El nivel de funcionamiento varía según el tamaño de la barra.

En caso de que el freno no sea efectivo, consulte a nuestro distribuidor para inspección y reparación.

Detención del motor

1. Suelte el gatillo del acelerador para permitir que el motor ralentice durante unos minutos.
 2. Coloque el interruptor en la posición "0" (STOP).
- (1) Interruptor del motor

⚠ ADVERTENCIA



Antes de proceder con su trabajo, lea la sección "Para una Operación Segura"; se recomienda practicar primero cortando troncos fáciles. Esto también le ayudará a acostumbrarse a su unidad.

Siempre siga todas las regulaciones de seguridad que puedan restringir el uso de la máquina.

La motosierra debe usarse únicamente para cortar madera. Está prohibido cortar otros tipos de materiales. Las vibraciones y el contragolpe varían con diferentes materiales y no se respetarían los requisitos de las regulaciones de seguridad.

No utilice la motosierra como palanca para levantar, mover o dividir objetos. No la bloquee sobre soportes fijos. Está prohibido enganchar herramientas o aplicaciones al P.T.O. que no estén especificadas por el fabricante.

No es necesario forzar la sierra en el corte. Aplique solo una ligera presión mientras ejecuta el motor a toda velocidad.

Se recomienda una inspección diaria antes del uso y después de caídas u otros impactos para identificar daños o defectos significativos.

Forzar el motor con la cadena atascada en un corte puede dañar el sistema de embrague. Cuando la cadena está atrapada en el corte, no intente sacarla con fuerza, sino que utilice una cuña o una palanca para abrir el corte.

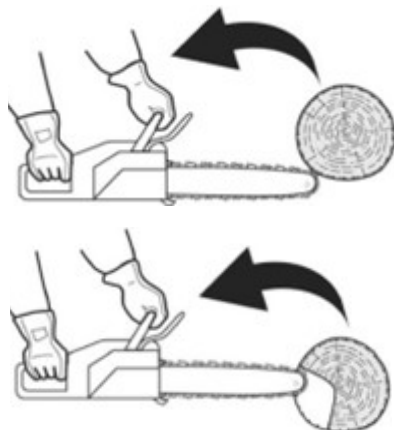

Prevención del Contragolpe

Esta sierra también está equipada con un freno de cadena que detendrá la cadena en caso de contragolpe si funciona correctamente. Debe verificar el funcionamiento del freno de cadena antes de cada uso haciendo funcionar la sierra a toda velocidad durante 1 o 2 segundos y empujando hacia adelante la protección de la mano delantera. La cadena debe detenerse inmediatamente con el motor a toda velocidad.

Si la cadena tarda en detenerse o no se detiene, reemplace la banda del freno y el tambor del embrague antes de usarlo.

Prevención de contragolpe

Esta sierra también está equipada con un freno de cadena que detendrá la cadena en caso de contragolpe si funciona correctamente. Debe verificar el funcionamiento del freno de cadena antes de cada uso haciendo funcionar la sierra a toda velocidad durante 1 o 2 segundos y empujando hacia adelante la protección de la mano delantera. La cadena debe detenerse inmediatamente con el motor a toda velocidad. Si la cadena tarda en detenerse o no se detiene, reemplace la banda del freno y el tambor del embrague antes de usarlo

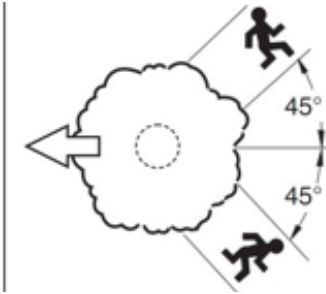
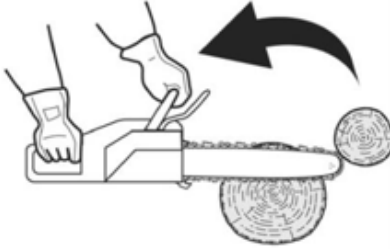

Felling direction

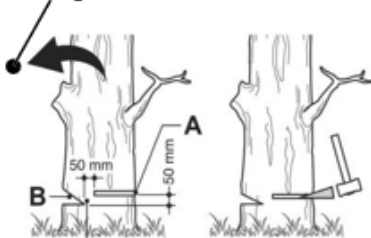

Es sumamente importante que el freno de cadena se verifique su correcto funcionamiento antes de cada uso y que la cadena esté afilada para mantener el nivel de seguridad contra el retroceso de esta sierra. La eliminación de los dispositivos de seguridad, el mantenimiento inadecuado o la sustitución incorrecta de la barra o la cadena pueden aumentar el riesgo de lesiones personales graves debido al retroceso.

Tala de un árbol

1. Decida la dirección de la tala teniendo en cuenta el viento, la inclinación del árbol, la ubicación de las ramas pesadas, la facilidad del trabajo después de la tala y otros factores.
2. Mientras despeja el área alrededor del árbol, disponga de un buen punto de apoyo y una ruta de retirada.
3. Haga un corte de muesca un tercio del camino en el árbol en el lado de la tala.
4. Haga un corte de tala desde el lado opuesto de la muesca y a un nivel ligeramente más alto que el fondo de la muesca.

Cuando talas un árbol, asegúrate de advertir a tus compañeros de trabajo vecinos del peligro.

- (A) Corte de tala
(B) Corte de muesca

Tala y desramado

1. Siempre asegúrese de tener un buen punto de apoyo, así como la estabilidad del árbol.

Corte



1. Mantente alerta ante el volcamiento de un tronco cortado

2. Lee las instrucciones en "Para una operación segura" para evitar el retroceso de la sierra.

Antes de comenzar a trabajar, verifica la dirección de la fuerza de flexión dentro del tronco a cortar. Siempre termina el corte desde el lado opuesto a la dirección de flexión para evitar que la barra guía se enganche en el corte.

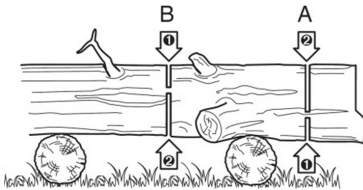

Desramado de un árbol derribado

Corte de un tronco aserrado:

En el área A en la imagen de arriba, corta desde la parte inferior un tercio y termina cortando desde la parte superior. En el área B, corta desde la parte superior un tercio y termina cortando desde la parte inferior.

Primero verifica hacia qué lado está doblada la rama. Luego haz un corte poco profundo en el lado comprimido para evitar que la rama se rompa. Corta desde el lado tensionado. Mantente alerta ante el retorno de una rama cortada.

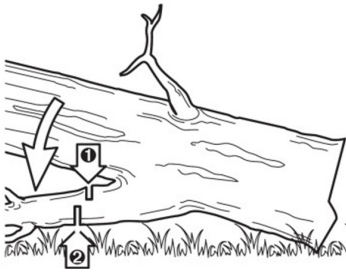

Poda

Corta desde la parte inferior hacia arriba y termina de arriba hacia abajo.

1. No uses un punto de apoyo inestable o un escalón.
2. No te estires demasiado.
3. No cortes por encima de la altura de los hombros.
4. Siempre usa ambas manos para sujetar la sierra.

Corte

Al usar una motosierra para cortar un tronco de árbol, siempre debe colocar el parachoques con púas. Para ello, empuje el parachoques con púas en el tronco del árbol utilizando la manija trasera. Luego, guíe la sierra empujando la manija delantera a lo largo de la línea de corte. Asegúrese de que el parachoques con púas permanezca en su lugar para una guía continua de la sierra. Usar un parachoques con púas al cortar árboles y ramas gruesas mejora la seguridad y reduce el esfuerzo de trabajo y el nivel de vibración.

Si surge un obstáculo entre la motosierra y el material que se está cortando, apague la motosierra de inmediato y espere hasta que se detenga por completo. Use guantes de seguridad para quitar el obstáculo. Si es necesario retirar la cadena, siga las instrucciones de la parte correspondiente en el manual. Realice una prueba después de la limpieza y la nueva instalación. Si se detecta vibración o ruido mecánico, detenga el uso y contacte a su distribuidor.

8. Trabajo con motosierras para servicio de árboles con cuerda y arnés

1. Descripción general

Este capítulo establece prácticas de trabajo destinadas a reducir el riesgo de lesiones por motosierras de servicio de árboles cuando se trabaja en altura con cuerda y arnés. Aunque puede servir de base para la orientación y la literatura de formación, no debe considerarse un sustituto de la formación formal. La orientación proporcionada en este anexo es solo un ejemplo de mejores prácticas laborales. Siempre se deben seguir las leyes y regulaciones nacionales.

Se presentan:

- Requisitos generales que deben cumplirse antes de usar una motosierra de servicio de árboles para trabajar en altura con cuerda y arnés,
- Preparativos para usar una motosierra de servicio de árboles con cuerda y arnés, y
- Uso de una motosierra de servicio de árboles para poda y desmantelamiento, incluyendo la posición de trabajo segura para el uso a dos manos, el arranque de la motosierra, el corte con la motosierra, las restricciones sobre el uso a una mano y la liberación de una sierra atrapada.

2. Requisitos generales

Los operadores de motosierras de servicio de árboles que trabajan en altura con cuerda y arnés nunca deben trabajar solos. Un trabajador en tierra capacitado en procedimientos de emergencia apropiados debe asistirlos.

Los operadores de motosierras de servicio de árboles para este trabajo deben estar capacitados en técnicas generales de escalada segura y posicionamiento de trabajo y estar debidamente equipados con arneses, cuerdas, eslingas, mosquetones y otros equipos para mantener posiciones de trabajo seguras y seguras tanto para ellos mismos como para la sierra.

3. Preparativos para usar la sierra en el árbol



Figura B.1

El trabajador en tierra debe revisar, abastecer de combustible, arrancar y calentar la motosierra, y luego apagarla antes de enviarla al operador en el árbol.

La motosierra debe estar equipada con una eslinga adecuada para su fijación al arnés del operador (ver Figura B.1):

- a) Asegure la eslinga alrededor del punto de fijación en la parte trasera de la sierra;
- b) Proporcione mosquetones adecuados para permitir la fijación indirecta (es decir, a través de la eslinga) y directa (es decir, en el punto de fijación de la sierra) de la sierra al arnés del operador;
- c) Asegúrese de que la sierra esté bien sujeta cuando se envíe al operador;
- d) Asegúrese de que la sierra esté sujeta al arnés antes de desconectarla del medio de ascenso.

Figura B.1 — Ejemplo de fijación de la motosierra de servicio de árboles al arnés del operador. La capacidad de fijar directamente la sierra al arnés reduce el riesgo de daño al equipo al moverse por el árbol. Siempre apague la sierra cuando esté fijada directamente al arnés.



Figura B.2

La sierra solo debe fijarse a los puntos de fijación recomendados en el arnés. Estos pueden estar en el punto medio (delantero o trasero) o en los laterales. Donde sea posible, fije la sierra al punto medio trasero central para mantenerla alejada de las líneas de escalada y soportar su peso de manera centralizada a lo largo de la columna del operador. Ver Figura B.2.

Al mover la sierra de un punto de fijación a otro, los operadores deben asegurarse de que esté sujeta en la nueva posición antes de soltarla del punto de fijación anterior.

Figura B.2 — Ejemplo de fijación de la motosierra de servicio de árboles al punto medio trasero central en el arnés

4. Uso de la motosierra en el árbol

Un análisis de accidentes con estas sierras durante las operaciones de servicio de árboles muestra que la causa principal es el uso inadecuado de la sierra con una sola mano. En la gran mayoría de los accidentes, los operadores no adoptan una posición de trabajo segura que les permita sostener ambas asas de la sierra. Esto resulta en un mayor riesgo de lesiones debido a:

- No tener un agarre firme en la sierra si retrocede,
- Falta de control de la sierra, lo que hace que sea más probable que entre en contacto con las líneas de escalada y el cuerpo del operador (particularmente la mano y el brazo izquierdos), y
- Pérdida de control debido a una posición de trabajo insegura, lo que resulta en contacto con la sierra (movimiento inesperado durante la operación de la sierra).



Figura B.3

Asegurando la posición de trabajo para el uso con ambas manos

Para permitir que la sierra se sostenga con ambas manos, como regla general los operadores deben buscar una posición de trabajo segura en la que operen la sierra a:

- Nivel de la cadera, cuando corten secciones horizontales, y
- Nivel del plexo solar, cuando corten secciones verticales.

Cuando el operador está trabajando cerca de tallos verticales con bajas fuerzas laterales en la posición de trabajo, un buen apoyo podría ser todo lo necesario para mantener una posición de trabajo segura. Sin embargo, a medida que los operadores se alejan del tallo, necesitarán tomar medidas para eliminar o contrarrestar las crecientes fuerzas laterales

mediante, por ejemplo, un redireccionamiento de la línea principal a través de un punto de anclaje suplementario o el uso de una eslinga ajustable directamente desde el arnés hasta un punto de anclaje suplementario (ver Figura B.3).

Figura B.3 — Ejemplo de redireccionamiento de la línea principal a través de un punto de anclaje suplementario



Figura B.4

Obtener un buen apoyo en la posición de trabajo puede ser asistido mediante el uso de un estribo temporal creado a partir de una eslinga sin fin (ver Figura B.4)

Figura B.4 — Ejemplo de estribo temporal creado a partir de una eslinga sin fin.

Arranque de la sierra en el árbol

Al arrancar la sierra en el árbol, el operador debe

- a) aplicar el freno de cadena antes de arrancar,
- b) sostener la sierra a la izquierda o a la derecha del cuerpo al arrancar,
 - 1) en el lado izquierdo, sostener la sierra con la mano izquierda en el mango delantero y empujar la sierra lejos del cuerpo mientras se sostiene el cordón de arranque con la mano derecha, o
 - 2) en el lado derecho, sostener la sierra con la mano derecha en cualquiera de los mangos y empujar la sierra lejos del cuerpo mientras se sostiene el cordón de arranque con la mano izquierda.

El freno de cadena siempre debe estar activado antes de bajar una sierra en funcionamiento a su eslinga. Los operadores siempre deben verificar que la sierra tenga suficiente combustible antes de realizar cortes críticos.

Uso de la motosierra con una mano

Los operadores no deben usar motosierras de servicio de árboles con una sola mano cuando la posición de trabajo es inestable o en preferencia a una sierra manual al cortar madera de pequeño diámetro en las puntas de las ramas.

Las motosierras de servicio de árboles solo deben usarse con una mano cuando

- los operadores no puedan lograr una posición de trabajo que permita el uso con dos manos, y
- necesiten apoyar su posición de trabajo con una mano, y la sierra se esté usando a plena extensión, en ángulo recto y fuera de la línea del cuerpo del operador (ver Figura B.5).

Los operadores nunca deben:

- cortar con la zona de retroceso en la punta de la barra guía de la motosierra,
- “sujetar y cortar” secciones, o intentar atrapar secciones que caen.



Figura B.5

Liberación de una sierra atrapada

Si la sierra se queda atrapada durante el corte, los operadores deben:

- apagar la sierra y asegurarla firmemente al árbol en el lado interno (es decir, hacia el tronco) del corte o a una línea de herramientas separada,
- tirar de la sierra desde la hendidura mientras se levanta la rama según sea necesario,
- si es necesario, usar una sierra manual o una segunda motosierra para liberar la sierra atrapada cortando a un mínimo de 30 cm de distancia de la sierra atrapada.

Figura B.5 — Ejemplo de uso de la motosierra con una mano

Ya sea que se use una sierra manual o una motosierra para liberar una sierra atrapada, los cortes de liberación siempre deben realizarse hacia el exterior (hacia las puntas de la rama), para evitar que la sierra sea arrastrada con la sección y complique aún más la situación.

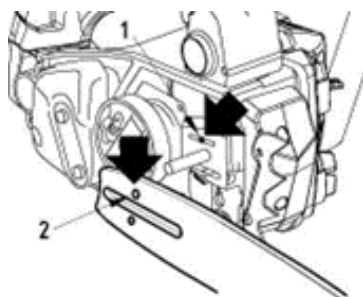

▲ ADVERTENCIA

Antes de limpiar, inspeccionar o reparar su unidad, asegúrese de que el motor esté apagado y frío. Desconecte la bujía para evitar arranques accidentales.

Siga las instrucciones para realizar el mantenimiento regular, los procedimientos previos a la operación y las rutinas de mantenimiento diarias.

Un mantenimiento inadecuado puede resultar en serios daños a la máquina.

Mantenimiento después de cada uso

1. Filtro de aire

El polvo en el filtro de aire puede ser eliminado lavándolo en una solución de detergente doméstico y agua tibia. Para limpiar la suciedad en las mallas, retire la cubierta del filtro y cepille con gasolina. Al usar aire comprimido, sople desde el interior.

- (1) tuerca del filtro de aire
- (2) cubierta del filtro de aire
- (3) cubierta del filtro



2. Rociador de aceite

Desmonte la barra guía y verifique que la salida de aceite no esté obstruida.

- (1) Salida de aceite
- (2) Entrada de aceite

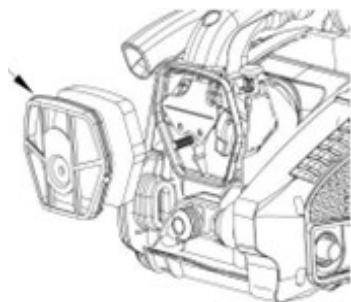

3. Barra guía

Cuando la barra guía esté desmontada, retire el aserrín en la ranura de la barra y en la entrada de aceite.

Lubrique el piñón de la punta de la barra desde el puerto de alimentación en la punta de la barra.



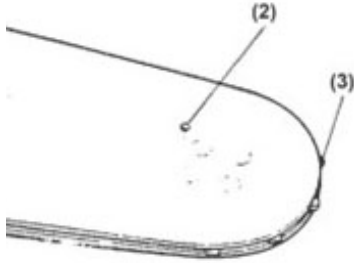

- (2) Puerto de engrase
(3) Piñón

1. Otras revisiones

Verifique si hay fugas de combustible, sujetadores sueltos y daños en las partes principales, especialmente en las juntas del mango y el montaje de la barra guía. Si se encuentra algún defecto, asegúrese de repararlo antes de operar nuevamente.

Puntos de servicio periódicos

1. Aletas del cilindro

El polvo que se acumula entre las aletas del cilindro causará sobrecalentamiento del motor. Revise periódicamente las aletas después de quitar la cubierta del embrague, y luego use aire a presión para limpiar las aletas del cilindro.

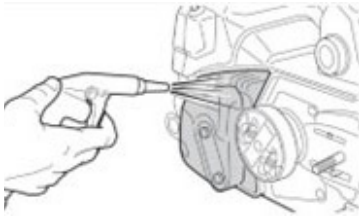

2. Filtro de combustible

- (a) Usando un gancho de alambre, saque el filtro del puerto de llenado.
(b) Desmonte el filtro y lávelo con gasolina, o reemplácelo con uno nuevo si es necesario.

- Después de quitar el filtro, use una pinza para sostener el extremo de la tubería de succión.
- Al montar el filtro, tenga cuidado de no permitir que fibras del filtro o polvo entren en la tubería de succión.

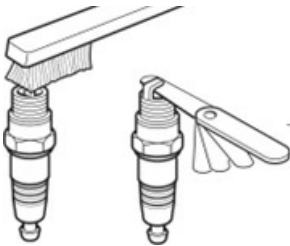

1. Bujía

Limpe los electrodos con un cepillo de alambre y ajuste la distancia a 0.65 mm según sea necesario.

Tipo de bujía: NHSP LD L8RTF.

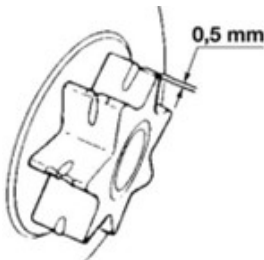
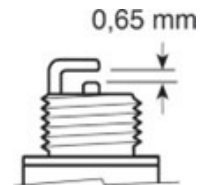

2. Piñón

Verifique si hay grietas y desgaste excesivo que interfiera con la transmisión de la cadena. Si el desgaste es considerable, reemplácelo por uno nuevo. Nunca instale una cadena nueva en un piñón desgastado, ni una cadena desgastada en un piñón nuevo.

3. Amortiguadores delanteros y traseros

Reemplace si la parte adherida se ha despegado o se observa una grieta en la parte de goma. Reemplace si el interior del metal del amortiguador trasero ha sido golpeado por el perno de tope y se ha incrementado la holgura del metal.

Use únicamente las piezas de repuesto mencionadas en este manual. El uso de otras piezas de repuesto puede causar lesiones graves.

10. Mantenimiento de la cadena y la barra guía

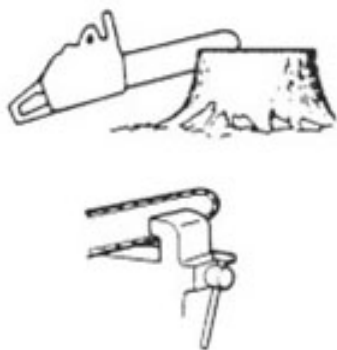

Cadena de la sierra

Es muy importante para una operación suave y segura mantener los cortadores siempre afilados.

Sus cortadores necesitan ser afilados cuando:

- El aserrín se vuelve como polvo.
- Necesita fuerza extra para cortar.
- El corte no va en línea recta.
- Aumenta la vibración.
- Aumenta el consumo de combustible.

Estandares de configuracion de corte:

Asegúrese de usar guantes de seguridad.

Antes de limar:

- Asegúrese de que la cadena de la sierra esté bien sujeta.
- Asegúrese de que el motor esté apagado.
- Use una lima redonda del tamaño adecuado para su cadena. Tipo de cadena: TCS225T: Oregon 91P/ Sabre 91S TCS225TC: Longer E1-25AP064T





Tamaño de la lima: 5/32" (4.0 mm) para todos los modelos.

Coloque su lima en el cortador y empuje hacia adelante en línea recta. Mantenga la posición de la lima como se ilustra.

Después de ajustar cada cortador, verifique el calibre de profundidad y lime al nivel adecuado como se ilustra.

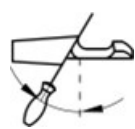
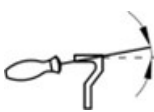
Asegúrese de redondear el borde frontal para reducir la posibilidad de contragolpe o rotura de la correa de unión.

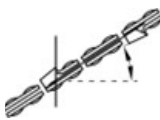
Asegúrese de que cada cortador tenga la misma longitud y ángulos de borde como se ilustra.

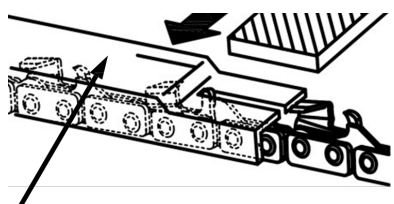
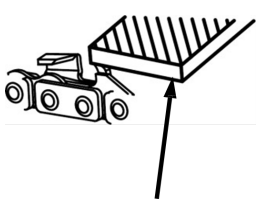
	Diámetro de la lima	Ángulo de la placa superior	Ángulo descendente	Ángulo de inclinación	Estandar del calibrador de profundidad
TIPO DE CADENA					
		Ángulo de rotación del tornillo de banco	Angulo de inclinación del tornillo de banco	Ángulo lateral	
					
91P	5/32"	30°	0°	80°	0.025"
91S	5/32"	30°	0°	80°	0.025"
E1-25 AP064 T	5/32"	30°	0°	80°	0.025"
					
Calibrador de profundidad				Lima	

Guía de la barra

- Invierta la barra ocasionalmente para evitar desgaste parcial.
- El riel de la barra siempre debe ser cuadrado. Verifique el desgaste del riel de la barra. Aplique una regla a la barra y al exterior de un cortador. Si se observa un espacio entre ellos, el riel está normal. De lo contrario, el riel de la barra está desgastado. Una barra así necesita ser corregida o reemplazada.

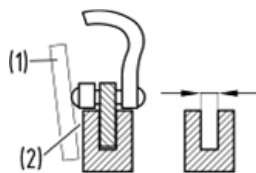

- (1) Regla
(2) Espacio
(3) Sin espacio

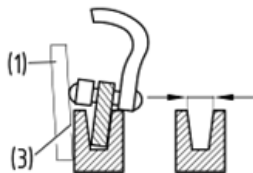

La tabla contiene una lista de todas las posibles combinaciones entre la barra y la cadena, indicando aquellas que pueden ser usadas en cada máquina, marcadas con el símbolo “*”.

Espada				Cadena			Modelo
Paso	Longitud	Calibre	Cantidad dientes motrices	Paso	Calibre	Cantidad dientes motrices	CNW-25T
3/8"LP	12" 30cm	0.050" 1.3mm	45 DL	3/8"LP	0.050" 1.3mm	45 DL	
3/8"LP	10" 25cm	0.050" 1.3mm	40 DL	3/8"LP	0.050" 1.3mm	40 DL	

Para reemplazo, use únicamente las barras y cadenas mencionadas anteriormente. Si utiliza combinaciones no aprobadas, podría causar lesiones personales graves y daños a la máquina.

11. Almacenamiento

1. Vacíe el tanque de combustible y haga funcionar el motor hasta que se acabe el combustible.
2. Vacíe el tanque de aceite.
3. Limpie toda la unidad.
4. Guarde la unidad en un lugar seco fuera del alcance de los niños.

12. Eliminación de residuos y protección ambiental

Nunca vierta restos de lubricante para cadena o mezcla de combustible de 2 tiempos en el desagüe, sistema de alcantarillado o suelo, sino deséchelos de manera adecuada y respetuosa con el medio ambiente, por ejemplo, en un punto de recolección especial o vertedero.

Si su dispositivo se vuelve inservible en algún momento en el futuro o ya no lo necesita, no lo deseché junto con su basura doméstica, sino deséchelo de manera respetuosa con el medio ambiente. Vacíe completamente los tanques de aceite/lubricante y combustible y deseche los restos en un punto de recolección especial o vertedero. También, por favor, deseche el dispositivo mismo en un punto de recolección/reciclaje correspondiente. Al hacerlo, las partes de plástico y metal pueden ser separadas y recicladas. La información sobre la disposición de materiales y dispositivos está disponible en su administración local.

13. Garantía

Para esta herramienta de gasolina, la empresa ofrece al usuario final, independientemente de las obligaciones del minorista resultantes del contrato de compra, las siguientes garantías:

El período de garantía es de 6 meses a partir de la entrega del dispositivo, lo cual debe ser demostrado mediante el documento de compra original.

Las piezas de desgaste y los defectos causados por el uso de accesorios inadecuados, reparaciones con piezas que no son piezas originales del fabricante, el uso de fuerza, golpes y roturas, así como la sobrecarga maliciosa del motor están excluidos de esta garantía. El reemplazo bajo garantía solo incluye piezas defectuosas, no dispositivos completos. Las reparaciones bajo garantía deben ser realizadas exclusivamente por socios de servicio autorizados de la empresa o por el servicio al cliente de la empresa. En caso de cualquier intervención de personal no autorizado, la garantía se considerará nula.

Todos los gastos de envío o entrega, así como cualquier otro gasto posterior, serán responsabilidad del cliente.

PROBLEMA	CAUSA	REMEDIO
1) Fallo al arrancar	- Comprobar si hay agua en el combustible o mezcla de mala calidad.	- Reemplazar con combustible adecuado.
	- Secar y limpiar la bujía	- Intentar arrancar de nuevo sin choke
	- Verificar si el motor está inundado.	- Reemplazar la bujía con una nueva
	- Verificar la ignición de la chispa	
2) Falta de potencia / Pobre aceleración / Ralentí irregular	- Comprobar si hay agua en el combustible o mezcla de mala calidad.	- Reemplazar con combustible adecuado.
	- Verificar si el filtro de aire y el filtro de combustible están obstruidos.	- Limpiar.
	- Comprobar si el carburador está ajustado de manera inadecuada.	- Reajustar las agujas de velocidad.
3) No sale aceite	- Comprobar si el aceite es de calidad inferior.	- Reemplazar.
	- Verificar si hay obstrucciones en los pasajes y puertos de aceite.	- Limpiar.

Si el equipo parece necesitar un servicio adicional, por favor consulta con un taller de servicio autorizado en tu área.

15. Especificaciones

35

CARACTERÍSTICA	CNW 25T
Desplazamiento	25.4 cm ³
Potencia máxima del motor	0.9 kw
Combustible	Mezcla (Gasolina sin plomo 40 : aceite de dos tiempos 1)
Capacidad del tanque de combustible:	200 cm ³
Aceite de cadena	Aceite adhesivo p/cadena
Capacidad del tanque de aceite:	140 cm ³
Carburador	Tipo de diafragma
Consumo de combustible a máxima potencia del motor:	480 g/kWh
Rango de velocidad de ralentí: min-1	3100 ± 400
Velocidad máxima con accesorio de corte: min-1	12000
Velocidad máxima de la cadena:	22.86 m/s
Sistema de encendido	C.D.I. con función de avance de tiempo
Bujía	CHAMPION RCJ7Y/ BOSCH L8RTF/ TORCH L7RTC/ DENSO W22MPR
Sistema de alimentación de aceite	Bomba de émbolo mecánico con ajustador
Incertidumbre del valor declarado (2006/42/CE): dB(A)	3
Nivel de potencia de sonido (EN ISO 22868): dB(A)	107.1
Incertidumbre del valor declarado (2006/42/CE): dB(A)	3
Valor de vibración (EN ISO 22867): m/s ²	Frente: 8.00, Trasera: 7.73

CARACTERÍSTICA	CNW 25T
Incertidumbre del valor declarado (2006/42/CE): m/s ²	1.5
Barra guía	Punta de piñón
Tamaño	12" / 30 cm - 10" / 25 cm
Longitud de corte útil:	27/22 cm
Cadena	3/8 LP / 1,3 mm / 45 DL o 40 DL
Paso	3/8" LP
Calibre	1,3 mm

MOTOSIERRA A COMBUSTIÓN
CNW-25T

