

MANUAL DEL OPERADOR

CORTADORAS DE CÉSPED



imagen ilustrativa
correspondiente al
MODELO
GHARC20N4503X1



Modelos

Motor NIWA 4,5HP y 6,5HP

GSR20N450 | GH20N450 | GS20N450 | GSARC22N650 | GHRC20N4503X1
GHRC20N6503X1 | GHARC22N6503X1 | GHARC20N4503X1

Motor Briggs & Stratton 4,5HP y 6,75HP

GSR20450 | GH20450 | GS20450 | GSARC22675 | GHRC204503X1
GHRC206753X1 | GHARC226753X1 | GHARC204503X1

Motor KOHLER HD 6,75HP

GS22K675 | GSARC675 | GHRC20K6753X1 | GHARC22K6753X1
GHARC20K6753X1 | GHRC20K675



MANUAL DEL OPERADOR

INTRODUCCIÓN

DESCRIPCIÓN DEL PRODUCTO

El producto es un cortacésped de corte giratorio conducido a pie.

Según el modelo NIWA, fije el recolector trasero para juntar el césped cortado. Monte el deflector de descarga lateral para realizar una descarga lateral del césped cortado.

Según el modelo NIWA, cierre la salida trasera y la salida lateral para cortar la hierba y utilizarla como abono.

USO PREVISTO

Utilice el producto para cortar hierba. No utilice el producto para otras tareas.

RESPONSABILIDAD SOBRE EL PRODUCTO

Como se estipula en las leyes de responsabilidad del producto, no nos hacemos responsables de los daños y perjuicios causados por nuestro producto si:

- El producto se ha reparado incorrectamente.
- El producto se ha reparado con piezas que no eran del fabricante o no autorizadas por el fabricante.
- El producto tiene un accesorio que no es del fabricante o no está autorizado por este.
- El producto no se ha reparado en un centro de servicio autorizado o por un organismo homologado.

SEGURIDAD

INSTRUCCIONES GENERALES DE SEGURIDAD



ADVERTENCIA: Lea las siguientes instrucciones de advertencia antes de utilizar el producto.

Este producto es una herramienta peligrosa si se usa incorrectamente o si no se tiene cuidado. Puede causar lesiones graves o incluso la muerte si no siguen las instrucciones de seguridad.

- Este producto genera un campo electromagnético durante el funcionamiento. Este campo magnético puede, en determinadas circunstancias, interferir con implantes médicos activos o pasivos. Para reducir el riesgo de que se den condiciones que provocarían lesiones graves o letales, las personas que utilizan implantes médicos deben consultar con su médico y con el fabricante del implante antes de poner en marcha este producto.



- Proceda siempre con cuidado y utilice siempre el sentido común. Si no está seguro de cómo manejar el producto en una situación especial, pare y consulte con su distribuidor antes de continuar.
- Debe tenerse en cuenta que el operador será responsable de los accidentes que involucren a otras personas o a su propiedad.
- Mantenga el producto limpio. Asegúrese de que Puede leer claramente las etiquetas.
- No permita que nadie utilice el producto a menos que se asegure de que haya leído y comprendido el contenido del manual de usuario.
- No deje que un niño maneje el producto.
- Mantenga a los niños alejados de la zona de trabajo.
- Debe haber presente en todo momento una persona mayor de edad responsable.
- No permita que nadie maneje el producto sin conocer las instrucciones.
- Si una persona con discapacidad física o mental usa el producto, asegúrese de supervisarla en todo momento. Debe haber presente en todo momento una persona mayor de edad responsable.
- No utilice el producto si está cansado, enfermo o si se encuentra bajo los efectos de alcohol, drogas o medicamentos. Esto tiene un efecto negativo en su visión, vigilancia, coordinación y capacidad de decisión.
- No utilice el producto si está defectuoso.
- No modifique este producto ni lo utilice si puede haber sido modificado por otras personas.
- No cambie el ajuste del régimen del motor.

SEGURIDAD EN EL ÁREA DE TRABAJO

- Retire objetos tales como ramas, palos y piedras de la zona de trabajo antes de usar el producto.
- Los objetos que chocan contra el equipo de corte pueden salir despedidos y causar daños a personas y objetos. Mantenga a las personas y los animales a una distancia de seguridad respecto al producto.
- No utilice el producto en condiciones climáticas desfavorables, como niebla, lluvia, viento fuerte, frío intenso y riesgo de relámpagos. El uso del producto en condiciones climáticas desfavorables o en entornos húmedos o mojados produce mucho cansancio. El mal tiempo puede causar condiciones peligrosas, como superficies resbaladizas.
- Preste atención a las personas, objetos y situaciones que puedan impedir el funcionamiento seguro del producto.
- Tenga cuidado con los posibles obstáculos, como raíces, piedras, ramas, hoyos y zanjas. El césped crecido puede esconder obstáculos.
- Cortar el césped en pendientes puede resultar peligroso. No utilice el producto en pendientes de más de 15°.
- Utilice el producto a lo largo de las laderas de las pendientes. No se desplace hacia arriba y hacia abajo.
- Tenga cuidado cuando se acerque a esquinas y objetos escondidos que puedan bloquear su campo de visión.



SEGURIDAD EN EL TRABAJO

- Utilice este producto para cortar solamente césped.
- No está permitido utilizar el producto para otras tareas.
- Utilice el equipo de protección personal.
- Asegúrese de que sabe cómo detener el motor rápidamente en caso de emergencia.
- Nunca arranque el motor en un espacio cerrado ni cerca de materiales inflamables. Los gases de escape del motor están calientes y pueden contener chispas que pueden provocar un incendio.
- No utilice el producto a menos que la cuchilla y todas las cubiertas estén fijadas correctamente. Una cuchilla fijada incorrectamente puede soltarse y provocar daños personales.
- Asegúrese de que la cuchilla no golpea ningún objeto, como piedras y raíces. Esto puede causar daños a la cuchilla y doblar el eje del motor. Un eje doblado causa vibraciones excesivas y un riesgo muy alto de que la cuchilla se suelte.
- Si la cuchilla choca con algún objeto o si se producen vibraciones, pare el producto inmediatamente. Desconecte el cable de encendido de la bujía. Examine el producto para comprobar si presenta daños. Repare los daños o lleve el producto a un taller de servicio autorizado para realizar la reparación.
- No acople la maneta del freno del motor permanentemente al mango cuando el motor esté encendido.
- Ponga el producto en una superficie plana y estable, y arránquelo. Asegúrese de que la cuchilla no entre en contacto con el suelo u otros objetos.
- Manténgase siempre detrás del producto durante su uso.
- Mientras utilice el producto, mantenga todas las ruedas apoyadas en el suelo y las dos manos en el manillar. Mantenga alejados las manos y los pies de las cuchillas giratorias.
- No incline el producto con el motor en marcha.
- Tenga cuidado cuando tire del producto hacia atrás.
- Nunca levante el producto con el motor en marcha. Si tiene que levantar el producto, primero apague el motor y desconecte el cable de encendido de la bujía.
- No camine hacia atrás mientras utiliza el producto.
- Detenga el motor cuando se desplace por áreas sin hierba, por ejemplo, caminos de grava, piedra y asfalto.
- No corra con el producto con el motor en marcha. Camine siempre mientras utiliza el producto.
- Detenga el motor antes de cambiar la altura de corte. Nunca realice ajustes con el motor en marcha.
- No deje el producto desatendido con el motor en marcha. Pare el motor y asegúrese de que el equipo de corte no gire.



INSTRUCCIONES DE SEGURIDAD PARA EL FUNCIONAMIENTO

EQUIPO DE PROTECCIÓN PERSONAL

- El equipo de protección personal no elimina completamente el riesgo de lesiones, pero reduce la gravedad de las lesiones en caso de accidente. Deje que el distribuidor le ayude a seleccionar el equipo adecuado.
- Utilice protectores auriculares si el nivel de ruido es superior a 85 dB.
- Utilice botas o zapatos de trabajo antideslizantes. No utilice calzado abierto ni vaya descalzo.
- Utilice pantalones largos gruesos.
- Utilice guantes protectores cuando sea necesario, por ejemplo, para el montaje, inspección o limpieza del equipo de corte.

DISPOSITIVOS DE SEGURIDAD EN EL PRODUCTO

- No utilice un producto que tenga dispositivos de seguridad defectuosos.
- Realice una comprobación de los dispositivos de seguridad con frecuencia. Si los dispositivos de seguridad están defectuosos, hable con su taller de servicio.

COMPROBACIÓN DE LA CUBIERTA DEL EQUIPO DE CORTE

- La cubierta del equipo de corte disminuye las vibraciones en el producto y el riesgo de lesiones provocadas por la cuchilla.
- Examine la cubierta de corte para asegurarse de que no haya daños como, por ejemplo, grietas.

COMPROBACIÓN DE LA PALANCA DE FRENO DEL MOTOR

- La maneta del freno del motor detiene el motor. Cuando se suelta la maneta del freno del motor, el motor se para.
- Arranque el motor y, a continuación, suelte la palanca de freno. Si el motor no se detiene en 3 segundos, lleve el producto a un taller de servicio autorizado para realizar el ajuste del freno del motor.

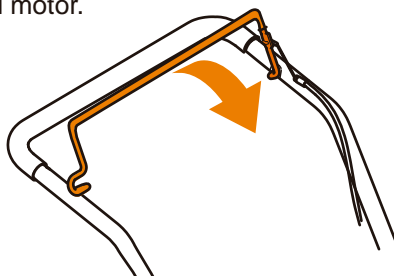



COMPROBACIÓN DE LA CUBIERTA TRASERA

La cubierta trasera reduce el riesgo de que salgan despedidos objetos hacia el usuario.

- Asegúrese de que la cubierta trasera no esté dañada.
- Asegúrese de que los resortes que cierran la cubierta trasera no estén rotos.
- Sustituya los resortes y piezas dañados.
- Asegúrese de que la cubierta trasera se mueve sin dificultad en las bisagras.

SILENCIADOR

El silenciador mantiene al mínimo los niveles de ruido y aparta los gases de escape del operador.

No utilice el producto si el silenciador no está instalado o está defectuoso. Un silenciador defectuoso aumenta el nivel de ruido y el riesgo de incendio.



ADVERTENCIA: El silenciador se calienta mucho durante y después de su uso, y cuando el motor funciona a ralentí. Tenga cuidado cerca de materiales inflamables o gases para evitar incendios.

- Examine el silenciador con frecuencia para asegurarse de que está montado correctamente y que no está dañado

SEGURIDAD EN EL USO DEL COMBUSTIBLE

- No arranque el producto si está manchado con combustible o aceite del motor.
- Retire el combustible/aceite no deseado y deje secar el producto.
- Si derrama combustible sobre la ropa, cámbiese inmediatamente.
- Evite el contacto con el combustible; puede provocarle lesiones. Si entra en contacto con el combustible, utilice agua y jabón para eliminar el combustible.
- No arranque el motor si el producto tiene una fuga. Examine frecuentemente si hay fugas en el motor.
- Tenga cuidado con el combustible. El combustible es inflamable, sus vapores son explosivos y puede provocar lesiones o la muerte.
- No inhale los vapores de combustible, ya que pueden causar lesiones. Asegúrese de que hay ventilación suficiente.
- No fume cerca del combustible o el motor.
- No coloque objetos calientes cerca del combustible o el motor.
- No agregue el combustible con el motor encendido.
- Asegúrese de que el motor esté frío antes repostar.
- Antes de repostar, abra la tapa del depósito de combustible lentamente y deje salir el exceso de presión con cuidado.



- No añada combustible al motor en interiores. Una circulación de aire insuficiente puede causar lesiones o la muerte por asfixia o inhalación de monóxido de carbono.
- Apriete el tapón del depósito de combustible completamente. Si el tapón del depósito de combustible no se aprieta, existe riesgo de incendio.
- Antes de arrancar el producto, llévalo a 3 m (10 pies) de distancia como mínimo del punto en el que llenó el depósito.
- No llene el depósito de combustible por completo. El calor hace que el combustible se expanda. Deje espacio en la parte superior del depósito de combustible.

INSTRUCCIONES DE SEGURIDAD PARA EL MANTENIMIENTO

- Los gases de escape del motor contienen monóxido de carbono, que es un gas inodoro, tóxico y muy peligroso. No arranque el motor en interiores ni en espacios cerrados.
- Antes de realizar el mantenimiento del producto, detenga el motor y desconecte el cable de encendido de la bujía.
- Utilice guantes protectores cuando realice el mantenimiento del equipo de corte. La cuchilla está muy afilada y se pueden producir cortes con mucha facilidad.
- Los accesorios y modificaciones en el producto que no estén aprobados por el fabricante pueden causar daños graves o la muerte. No modifique el producto. Utilice siempre accesorios autorizados por el fabricante.

Si el mantenimiento no se realiza correctamente y de forma regular, aumenta el riesgo de lesiones y daños en el producto.

Realice únicamente las tareas de mantenimiento que se indican en este manual del propietario. Todos los demás trabajos de mantenimiento deben llevarse a cabo en un taller de servicio Husqvarna autorizado.

Lleve el producto a un taller de servicio autorizado para realizar el mantenimiento de forma regular.

Cambie las piezas dañadas, desgastadas o rotas.

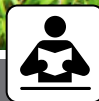

FUNCIONAMIENTO

ANTES DE UTILIZAR EL PRODUCTO

1. Lea detenidamente el manual de usuario y asegúrese de que entiende las instrucciones.
2. Examine el equipo de corte para asegurarse de que está conectado y ajustado correctamente.
3. Llene el depósito de combustible.
4. Llene el depósito de aceite y realice una comprobación del nivel de aceite.

REPOSTAJE DE COMBUSTIBLE

Utilice gasolina sin plomo o gasolina con plomo de buena calidad con un octanaje no inferior a 90.



PRECAUCIÓN: No utilice gasolina con un octanaje inferior a 90 octanos RON (87 AKI). Esto puede provocar daños en el producto.

1. Abra el tapón del depósito de combustible lentamente para liberar la presión.
2. Llene lentamente con una lata de combustible. Sin derrama combustible, límpielo con un paño y deje que el combustible restante se seque.

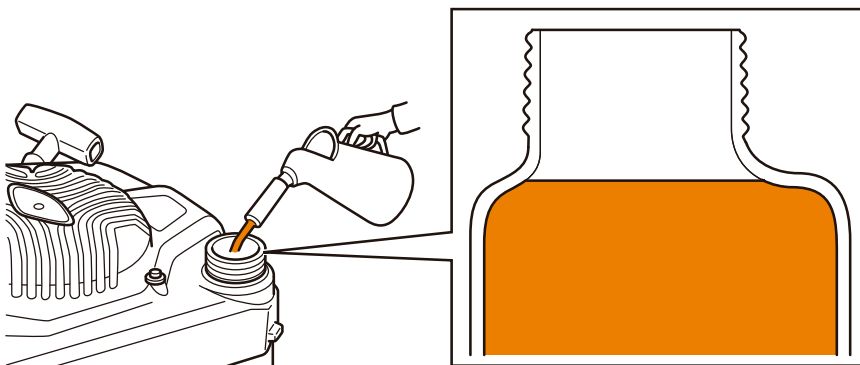

3. Limpie la zona de alrededor del tapón del depósito de combustible.
4. Apriete el tapón del depósito de combustible completamente. Si el tapón del depósito de combustible no se aprieta, existe riesgo de incendio.
5. Antes de arrancarlo, lleve el producto a 3 m (10 pies) de distancia como mínimo del punto en el que llenó el depósito.

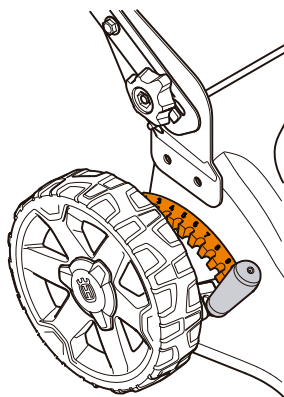

PARA AJUSTAR LA ALTURA DE CORTE

1. Mueva la palanca de altura de corte hacia atrás para aumentar la altura de corte.
2. Mueva la palanca de altura de corte hacia delante para reducir la altura de corte.



PRECAUCIÓN: No ajuste la altura de corte demasiado baja. Las cuchillas pueden golpear el suelo si la superficie del césped no está nivelada.

PARA ARRANCAR EL PRODUCTO

1. Asegúrese de que el cable de encendido está conectado a la bujía.
2. Manténgase detrás del producto.
3. Sujete la maneta del freno del motor contra el manillar.
4. Sostenga la empuñadura de arranque con la mano derecha.
5. Tire lentamente de la cuerda de arranque hasta sentir cierta resistencia.
6. Tire con fuerza para arrancar el motor.

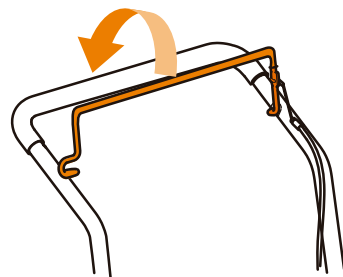

ADVERTENCIA: No se enrolle la cuerda de arranque alrededor de la mano.

USO DEL PRODUCTO CON EL RECOGEDOR DE CÉSPED



ADVERTENCIA: No utilice el producto sin el recogedor de césped colocado o sin la cubierta trasera cerrada. Pueden salir despedidos objetos y lesionar al usuario.

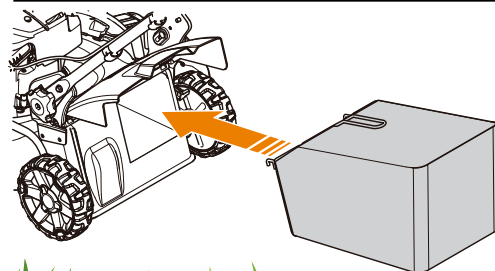

1. Levante la cubierta trasera
2. Monte el recogedor de césped.
3. Suelte la cubierta trasera y colóquela sobre el bastidor de la bolsa para césped.



MANUAL DEL OPERADOR

CAMBIO DEL PRODUCTO AL MODO DE TRITURACIÓN

Asegúrese de que el motor está apagado antes de cambiar el producto al modo de trituración.

1. Levante la cubierta trasera y retire el recogedor de césped, si estuviera instalado.
2. Baje la cubierta trasera, bloqueando la descarga trasera **(A)**.
3. Bajar la tapa de la salida lateral **(B)**.

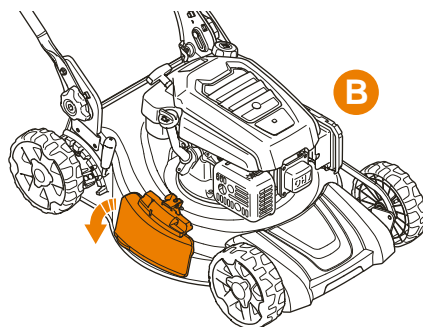
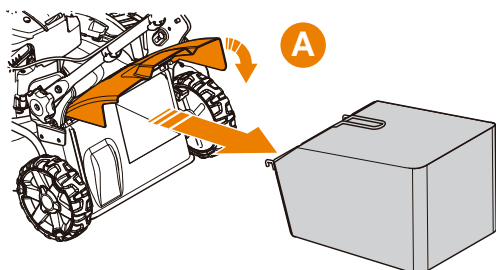

CAMBIO DEL PRODUCTO AL MODO DE DESCARGA LATERAL

Asegúrese de que el motor está apagado antes de cambiar el producto al modo de trituración.

1. Levante la cubierta trasera y retire la bolsa para césped, si estuviera instalada. **(A)**
2. Cierre la cubierta trasera y asegúrese de que está bien cerrada contra el producto.
3. Levante el bloqueo de descarga
4. Abra la cubierta de descarga lateral e instale el deflector de descarga lateral en los pasadores de Soporte **(C)**
5. Deje que la cubierta de descarga lateral se cierre contra el deflector de descarga lateral. Asegúrese de que el deflector de descarga lateral está firmemente fijado en su posición antes de utilizar el producto.

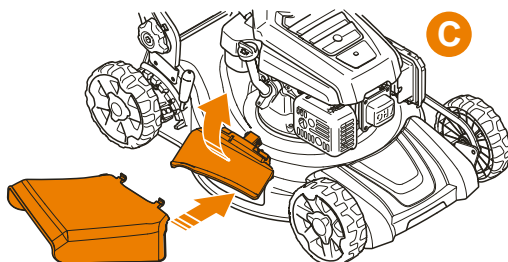
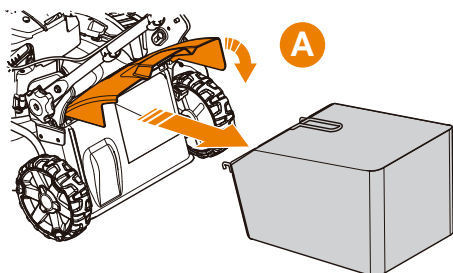



PARA OBTENER UN BUEN RESULTADO

- Use siempre una cuchilla afilada. Una cuchilla roma proporciona un resultado irregular y la superficie de corte de la hierba adquiere un tono amarillo. Una cuchilla afilada también utiliza menos energía que una cuchilla roma.
- No corte más de $\frac{1}{3}$ de la longitud del césped. Cuando empiece a cortar la hierba, utilice la altura de corte más alta. Examine el resultado y baje la altura de corte al nivel que corresponda. Si la hierba está muy larga, vaya despacio y realice dos pasadas si es necesario.
- Corte en direcciones distintas cada vez para evitar crear rayas en el césped.
- Levante la cubierta trasera y extraiga el recogedor de césped.
- Si hay un triturador y una cuchilla trituradora instalados, retírelos.
- Cierre la cubierta trasera antes de utilizar el producto. Cuando se utiliza el producto, la hierba cortada se expulsa por debajo de la cubierta trasera.
- Mantenga limpia la cubierta del equipo de corte. La acumulación de hierba y suciedad en el interior de esta cubierta puede reducir el resultado del corte.



MANUAL DEL OPERADOR

MANTENIMIENTO

PROGRAMA DE MANTENIMIENTO

Para todos los trabajos de mantenimiento y reparación del producto, es necesario realizar una formación especial. Nosotros garantizamos que los trabajos de mantenimiento y reparación sean realizados por profesionales. Si su distribuidor no es un taller de servicio, pídale información sobre el taller de servicio más cercano.

MANTENIMIENTO	DIARIO	MENSUAL	CADA TEMPORADA
Inspección general	●		
Compruebe el nivel de aceite	●		
Cambie el aceite (la primera vez a las 5 horas de uso; después, cada 50 h de uso) ^(*)			●
Limpie el producto	●		
Inspeccione el equipo de corte	●		
Examine la cubierta de corte	●		
Examine la maneta del freno del motor	●		
Inspeccione el silenciador		●	
Examine la bujía. Limpie o sustituya la bujía si fuese necesario			●
Inspección del filtro de aire	●		
Limpie el filtro de aire ^(**)		●	
Sustituya el filtro de aire			●
Inspeccione el sistema de combustible			●
Limpie las aletas de refrigeración del cilindro		●	
Inspeccione y ajuste el cable de embrague			●

() Si se utiliza el producto con una carga pesada o a temperaturas elevadas, sustituya el aceite del motor cada 25 horas.*

*(**) Límpielo con mayor frecuencia en condiciones polvorientas o cuando haya residuos en el aire. Si está muy sucio, sustituya el filtro de aire.*

PARA REALIZAR UNA INSPECCIÓN GENERAL

- Asegúrese de que todas las tuercas y los tornillos del producto estén apretados correctamente.

PARA LIMPIAR EL PRODUCTO EXTERNAMENTE

- Use un cepillo para retirar las hojas, la hierba y la suciedad.
- Asegúrese de que la toma de aire de la parte superior del motor no esté obstruida.
- No utilice un equipo de limpieza a alta presión para limpiar el producto.



- Si utiliza agua para limpiar el producto, no dirija el chorro directamente sobre el motor.

PARA LIMPIAR LA SUPERFICIE INTERIOR DE LA CUBIERTA DE CORTE

1. Vacíe el depósito de combustible.
2. Inclíne el producto. Asegúrese de que la bujía apunta hacia arriba.
3. Limpie la superficie interior de la cubierta de corte con una manguera de agua.

PARA INSPECCIONAR EL EQUIPO DE CORTE



ADVERTENCIA: Utilice guantes protectores cuando realice el mantenimiento del equipo de corte. La cuchilla está muy afilada y se pueden producir cortes con mucha facilidad.

1. Inspeccione el equipo de corte para comprobar si presenta daños o grietas. Sustituya siempre un equipo de corte dañado.
2. Inspeccione la cuchilla para comprobar si está dañada o rota.

NOTA: Después de afilar la cuchilla, es necesario equilibrarla. El afilado, la sustitución y el equilibrado de la cuchilla deben realizarse en un centro de servicio. Si choca con un obstáculo que haga que el producto separe, sustituya la cuchilla dañada. Lleve el producto a un centro de servicio, donde estimarán si la cuchilla puede afilarse o debe sustituirse.

PARA SUSTITUIR LA CUCHILLA

1. Bloquee la cuchilla con un bloque de madera (A).
2. Retire el tornillo de la cuchilla y la arandela depresión.
3. Desmonte la cuchilla.
4. Inspeccione el soporte de la cuchilla y el tornillo de la cuchilla para comprobar si presentan daños.
5. Inspeccione el eje del motor para asegurarse de que no está doblado.
6. Cuando instale la nueva cuchilla, colóquela con los extremos en ángulo en dirección a la cubierta de corte (B).

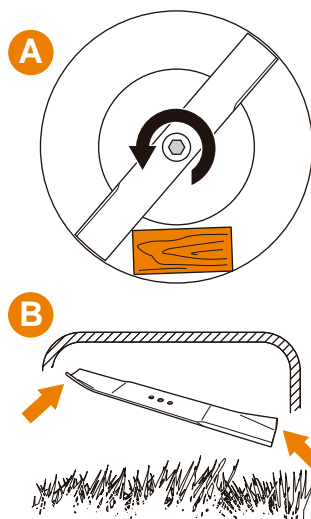

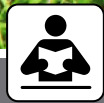

MANUAL DEL OPERADOR

7. Asegúrese de que la cuchilla quede alineada con el centro del eje del motor.
8. Bloquee la cuchilla con un bloque de madera (C). Coloque la arandela de presión, y apriete el tornillo y la arandela a un par de 43 – 47 Nm.
9. Mueva la cuchilla en distintas direcciones manualmente y compruebe que gira libremente.
10. Arranque el producto para hacer una prueba de la cuchilla. Si la cuchilla no está correctamente fijada, se produce una vibración en el producto o el resultado de corte no es satisfactorio.

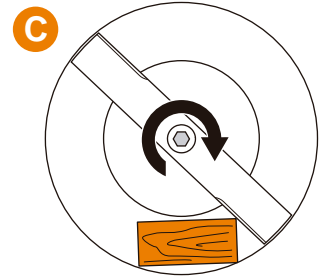

PARA REALIZAR UNA COMPROBACIÓN DEL NIVEL DE ACEITE



PRECAUCIÓN: Un nivel de aceite demasiado bajo puede causar daños en el motor. Compruebe el nivel de aceite antes de arrancar el producto.

1. Coloque el producto sobre una superficie nivelada.
2. Retire el tapón del depósito de aceite con la varilla de nivel acoplada.
3. Limpie el aceite de la varilla de nivel de aceite.
4. Introduzca la varilla de nivel totalmente en el depósito de aceite para obtener un resultado correcto del nivel de aceite.
5. Quite la varilla de nivel.
6. Compruebe el nivel de aceite que indica la varilla de nivel.
7. Si el nivel de aceite es bajo, llene con aceite de motor y vuelva a comprobar el nivel de aceite.

SUSTITUCIÓN DEL ACEITE DEL MOTOR



ADVERTENCIA: El aceite del motor está muy caliente inmediatamente después de apagar el motor. Deje que el motor se enfríe antes de vaciar el aceite del motor. Si derrama aceite del motor y entra en contacto con la piel, lávese con agua y jabón.

1. Ponga el producto en funcionamiento hasta que el depósito de combustible se vacíe.
2. Quite el cable de encendido de la bujía.
3. Retire el tapón del depósito de aceite.
4. Coloque un recipiente debajo del producto para recoger el aceite del motor.

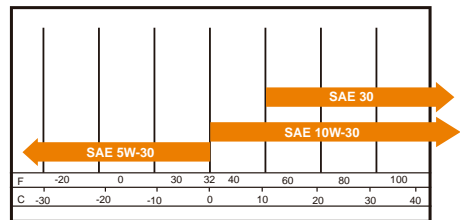



5. Incline el producto para drenar el aceite de motor del depósito de aceite.
6. Llene el depósito con aceite de motor nuevo del tipo recomendado.
7. Compruebe el nivel de aceite.

PARA EXAMINAR LA BUJÍA



PRECAUCIÓN: Utilice siempre el tipo de bujía recomendado. El uso de un tipo de bujía incorrecto puede causar averías en el producto.

- Examine la bujía si el motor tiene baja potencia, no es fácil de arrancar o no funciona correctamente al régimen de ralentí.
- Para reducir el riesgo de material no deseado en los electrodos de la bujía, siga estas instrucciones:
 - a) Asegúrese de que el régimen de ralentí está bien ajustado.
 - b) Asegúrese de que la mezcla de combustible sea correcta.
 - c) Asegúrese de que el filtro de aire esté limpio.
- Si la bujía está sucia, límpiela y asegúrese de que la distancia entre los electrodos sea la correcta.

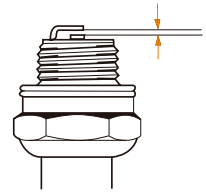

FILTRO DE AIRE

Un filtro de aire sucio puede provocar daños en el motor o que este no funcione correctamente. En condiciones polvorientas, realice el mantenimiento del filtro de aire con mayor frecuencia.

NOTA: *Sustituya siempre el filtro de aire si se avería.*

PARA LIMPIAR EL FILTRO DE AIRE

Un filtro de aire sucio puede provocar daños en el motor o que este no funcione correctamente. En condiciones de trabajo con mucho polvo, realice el mantenimiento del filtro de aire con más frecuencia.

1. Saque la cubierta del filtro de aire y extraiga el filtro.
2. Limpie el filtro golpeándolo suavemente contra una superficie plana. Para limpiar el filtro, no utilice nunca disolventes con petróleo, como el queroseno, ni aire comprimido.
3. Cuando monte el filtro de aire, asegúrese de que quede totalmente sellado en su soporte.

NOTA: *Los filtros de aire utilizados durante mucho tiempo no se pueden limpiar por completo. Sustituya el filtro de aire con regularidad. Un filtro de aire dañado debe cambiarse siempre.*

NOMENCLATURA: MODELO (Ejemplo)

G	H	A	RC	20"	K	675	3x1
Cortacésped	Recolección	Ruedas	Regulador	Ø Corte	Motor	Potencia	Tipo de Chasis
	H Bolsa	A Altas	RC Central	20" 20"/50cm	K Kohler	450 4,5HP	3x1 Bolsa/ Lateral/ Triturado
	S Sin bolsa	_ Bajas	R Con Regulador	22" 22"/55cm	N Niwa	650 6,5HP	
			_ Sin Regulador		_ B&S	675 6,75HP	

CUADRO COMPARATIVO: DIFERENCIA ENTRE MODELOS

Modelo	Código Rumbo	Ø CORTE		REGULADOR			RECOLECTOR			3x1	RUEDAS		POTENCIA		
		20"/50cm	22"/55cm	Individual	Central	Sin regulador	Con Bolsa	Sin bolsa	Salida lateral	Bolsa/Lateral/Triturado	Bajas	Altas traseras	6,75HP	6,5HP	4,5HP
CON MOTOR BRIGGS & STRATTON															
GSR20450	1092005	●		●				●	●		●				●
GH20450	1092009	●		●			●				●				●
GS20450	1092055	●				●		●	●		●				●
GSARC22675	1092901		●		●			●	●			●	●		
GHRC204503X1	1092905	●			●		●			●	●				●
GHRC206753X1	1092906	●			●		●			●	●		●		
GHARC226753X1	1092910		●		●		●			●		●	●		
GHARC204503X1	1092913	●			●		●			●		●			●
CON MOTOR KOHLER															
GS22K675	1092145		●	●				●	●		●		●		
GSARC22K675	1092902		●		●			●	●			●	●		
GHRC20K6753X1	1092907	●			●		●			●	●		●		
GHARC22K6753X1	1092911		●		●		●			●		●	●		
GHARC20K6753X1	1092914	●			●		●			●		●	●		
GHRC20K675	1092204	●			●		●				●		●		
CON MOTOR NIWA															
GSR20N450	1092605	●		●				●	●		●				●
GH20N450	1092609	●		●			●				●				●
GS20N450	1092655	●				●		●	●		●				●
GSARC22N650	1092904		●		●			●	●			●		●	
GHRC20N4503X1	1092908	●			●		●			●	●				●
GHRC20N6503X1	1092909	●			●		●			●	●			●	
GHARC22N6503X1	1092912		●		●		●			●		●	●		
GHARC20N4503X1	1092915	●			●		●			●		●			●

FABRICA Y DISTRIBUYE

