

MANUAL DE OPERADOR

Motosierra a Combustión



Modelos
CNW-38
CNW-45
CNW-50
CNW-62



Imagen ilustrativa
Modelo CNW-38

IMPORTA Y DISTRIBUYE

G·R·U·P·O
RUMBO



PRECAUCIÓN

- Antes de usar nuestros productos, por favor lea este manual cuidadosamente para entender el uso apropiado de su unidad. Mantenga este manual a mano.



SEGURIDAD PRIMERO

Las instrucciones contenidas en las advertencias de este manual marcadas con un símbolo se refieren a puntos críticos que deben tenerse en cuenta para evitar posibles lesiones corporales graves, y por esta razón se le pide que lea todas esas instrucciones cuidadosamente y las siga sin falta.

PRECAUCIONES EN EL MANUAL

Esta marca indica las instrucciones que deben seguirse para evitar accidentes que puedan ocasionar lesiones corporales graves o la muerte

Esta marca indica indicaciones o indicaciones útiles en el uso del producto.

1. Ubicación de las piezas
2. Símbolos en la máquina
3. Para un funcionamiento seguro
4. Instalación de la barra guía y la cadena de sierra
5. Combustible y aceite de cadena
6. Operación
7. Aserrado
8. Mantenimiento
9. Mantenimiento de la cadena de sierra y la barra de guía
10. Almacenamiento
11. Eliminación de desechos y protección del medio ambiente
12. Garantía
13. Guía de solución de problemas
14. Especificaciones

ATENCIÓN

Lea estas notas antes de empezar a trabajar con la sierra y guárdelas.

Lea las instrucciones cuidadosamente. Familiarícese con los elementos de control para que pueda operar el dispositivo con seguridad. Mantenga siempre estas instrucciones de funcionamiento junto con la motosierra

¡ATENCIÓN! Riesgo de defectos auditivos.

En condiciones normales de funcionamiento, este dispositivo puede exponer al operador a un nivel de ruido de 80 Db (A) o más.

Atención: Protección contra el ruido! Por favor, observe las regulaciones locales al operar su dispositivo.

Uso previsto / no previsto:

La motosierra sirve para troncos, maderas cuadradas y para cortar ramas, según la longitud de corte disponible. Sólo se pueden trabajar los materiales de la madera.

Se requiere un equipo de protección personal (EPP) adecuado a las instrucciones de uso durante el uso. Este producto está diseñado para ser utilizado por un operador capacitado para podar y desmontar copas de árboles de pie. Los daños o lesiones que resulten de una aplicación incorrecta son responsables por el usuario/operador y no por el fabricante. Cadenas de aserrado adecuadas, las combinaciones de barras guía se pueden utilizar como se menciona en las instrucciones de funcionamiento sólo para la máquina. A component of the intended use is also the attention of the safety references, as well as the operating instructions in the operating instructions. Las personas que sirven a la máquina deben formarse y familiarizarse con este producto y pensar en todos los peligros posibles. Además, las normas válidas para la prevención de accidentes deben mantenerse en todos los detalles. Deben tenerse en cuenta otras normas generales dentro de los límites de acuerdo con la medicina industrial y en términos de seguridad. Los cambios en la máquina excluyen por completo un soporte del fabricante y de él el desarrollo de daños y conducen a la expiración de la garantía. Este equipo está diseñado para su uso en el jardín del hogar.

Resto impulsado

También cuando es apropiado el uso de la herramienta siempre sigue siendo un cierto riesgo residual, que no puede ser excluido. Del tipo y construcción de la herramienta el siguiente potencial

Los peligros pueden derivarse:

- Contacto con la cadena de aserrado sin protección (cortes)
- Movimiento inesperado y repentino de la espada de serrar (cortes)
- Daños en las orejas, si no se lleva la protección homologada
- Inhalación de partículas venenosas, gases de escape del motor de combustión
- Contacto de la gasolina en la piel

- Ruido. Un grado de ruido de la máquina no es evitable. El trabajo ruidoso del recorrido debe ser licenciado y límites por ciertos períodos. Mantenga los períodos de descanso y es posible que tengan que limitar las horas de trabajo al mínimo. Para su protección personal y la protección de las personas que trabajan en las cercanías, se utilizará una protección auditiva adecuada;
 - Vibración. Advertencia: El valor real de emisión de vibración existente durante el uso de la máquina puede desviarse del manual o del fabricante especificado. Esto puede ser causado por los siguientes factores, antes o durante cada uso debe ser considerado:
 - Si la máquina se utiliza correctamente
 - Si el método de corte del material y cómo se procesa correctamente.
 - si el estado de la maquina esta regulado
 - Estado del filo de la herramienta de corte o herramienta de corte real
 - las manijas de agarre se montan de nuevo en las manijas de vibración opcionales y se fijan al cuerpo de la máquina.
- Si nota una sensación desagradable o decoloración de la piel durante el uso de la máquina en sus manos una vez que deje de trabajar. Coloque una pausa de trabajo adecuada. En caso de no tener en cuenta las pausas de trabajo adecuadas, puede haber un síndrome de vibración mano-brazo. Siga siempre todas las normas de seguridad locales que pueden restringir el uso de la máquina.

1. UBICACIÓN DE LAS PARTES

- | | |
|---------------------------------|-------------------------------|
| 01. Cadena de sierra | 10. Disparador del acelerador |
| 02. Espada | 11. Interruptor del motor |
| 03. Guardia delantera | 12. Tanque de petróleo |
| 04. Manija de arranque | 13. Depósito de combustible |
| 05. Cubierta del filtro de aire | 14. Asa delantera |
| 06. Tuerca de bloqueo | 15. Vaina barra de guía |
| 07. Botón de estrangulamiento | 16. Bombilla de imprimación |
| 08. Bloqueo del gatillo | 17. Tapa del embrague |
| 09. Mango trasero | |

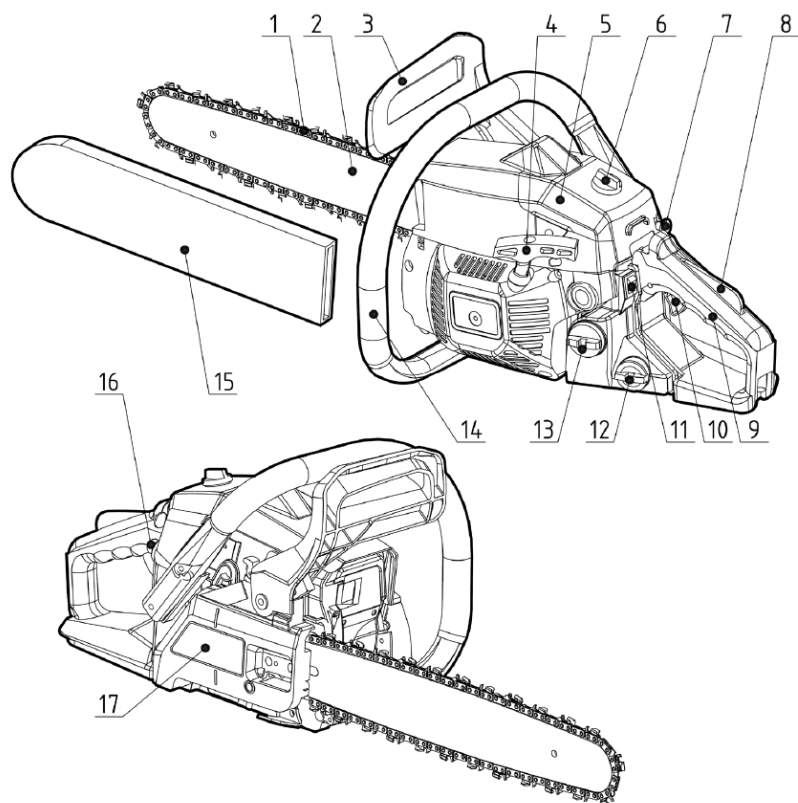

2. SÍMBOLOS DE LAS MÁQUINAS



(1) Leer, comprender y seguir todas las advertencias.



(2) Atención! Peligro de retroceso. Cuidado con el retroceso de la motosierra y evite el contacto con la punta de la barra.



(3) No utilizar la motosierra con una sola mano.



(4) Utilizar siempre una motosierra a dos manos.



(5) Deberá utilizarse una protección adecuada del oído, los ojos y la cabeza



(6) Leer el manual de instrucciones del operador antes de operar esta máquina.



(7) Utilizar siempre guantes de seguridad y anti vibración (AV) al accionar el dispositivo.



(8) Utilizar siempre botas de seguridad y antideslizantes al accionar el dispositivo.

Para un funcionamiento y mantenimiento seguros, los símbolos están tallados en relieve en la máquina. De acuerdo con estas indicaciones, por favor tenga cuidado de no cometer ningún error.



(a). El puerto para repostar la "MEZCLA DE GASOLINA"

Posición: cerca de la tapa del combustible



(b). El puerto para repostar el aceite para cadena.

Posición: cerca de la tapa del aceite.

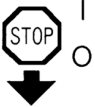

(c). Accionar el interruptor del motor

Accionando el interruptor a la posición "0", inmediatamente el motor se detiene.

Posición: trasera en el lado izquierdo del mango trasero.



(d). accionar el botón de estrangulamiento

Saca la perilla del estrangulador, cierra la perilla; empuja la perilla del estrangulador, abre la perilla del estrangulador.

Posición: Tapa del filtro de aire



(e). Ajustar la bomba de aceite

Si se gira la varilla por destornillador siga la flecha hasta la posición "MAX", el flujo de aceite de cadena más, y si se gira a la posición "MIN", menos.

Posición: Parte inferior de la unidad de potencia

H
L
T

(f). El tornillo bajo el sello "H" es el tornillo de ajuste de mezcla de alta velocidad.

El tornillo bajo el sello "L" es el tornillo de ajuste de mezcla de velocidad lenta.

El tornillo hasta el sello "T" es el tornillo de ajuste de velocidad de ralentí.

Posición: parte superior izquierda del mango trasero



(g). Muestra las direcciones en las que se libera el freno de cadena (flecha blanca) y se activa (flecha negra).

Posición: Parte delantera de la tapa del embrague



(h). Muestra la dirección de la instalación de la cadena

Posición: Parte delantera de la tapa del embrague



(i). Nivel de potencia acústica garantizado



(j). Arranque manual del motor.

3. PARA UN FUNCIONAMIENTO SEGURO

Antes de operar el producto

1. Antes de usar nuestros productos, por favor lea este manual cuidadosamente para entender el uso apropiado de su unidad.
2. Nunca opere una motosierra cuando esté fatigado, enfermo o alterado, o bajo la influencia de un medicamento que pueda causarle somnolencia, o si está bajo la influencia del alcohol o las drogas.
3. Utilizar la motosierra únicamente en zonas bien ventiladas. No arrancar ni accionar nunca el motor en el interior de una sala o edificio cerrado. Los gases de escape contienen monóxido de carbono peligroso.
4. Nunca corte con viento fuerte, mal tiempo, cuando la visibilidad sea escasa o a temperaturas

muy altas o bajas. Siempre revise el árbol en busca de ramas muertas que podrían caer durante la operación de tala.

5. Utilizar calzado de seguridad y antideslizante, ropa ajustada y dispositivos de protección ocular, auditivo y de la cabeza. Utilizar el guante anti vibración (AV). Se cree que una condición llamada fenómeno de Raynaud, que afecta a los dedos de ciertos individuos puede ser causada por la exposición a la vibración y el frío. Pérdida de color y entumecimiento en los dedos. Se recomiendan las siguientes precauciones porque se desconoce la exposición mínima que podría desencadenar la dolencia.

Mantenga su cuerpo caliente, especialmente la cabeza, el cuello, los pies, los tobillos, las manos y las muñecas. Mantener una buena circulación sanguínea mediante la realización de ejercicios vigorosos del brazo durante las interrupciones frecuentes del trabajo y también por no fumar. Mantenga la cadena de sierra afilada y la sierra, incluyendo el sistema AV, bien mantenido. Una cadena sin filo aumentará el tiempo de corte, y presionando una cadena sin filo a través de la madera aumentará las vibraciones transmitidas a sus manos. Una sierra con componentes sueltos o con amortiguadores AV dañados o desgastados también tenderá a tener niveles de vibración más altos. Limite las horas de operación.

Todas las precauciones mencionadas anteriormente no garantizan que no sostendrá el color blanco.

Enfermedad de los dedos o síndrome del túnel carpiano. Por lo tanto, los usuarios continuos y regulares deben vigilar de cerca la condición de sus dedos de las manos.

Si alguno de los síntomas anteriores aparece, busque consejo médico inmediatamente.

6. Tenga siempre cuidado al manipular el combustible. Limpie todos los derrames y luego mueva la sierra de cadena al menos diez (10) pies (tres (3) m) del punto de carga antes de arrancar el motor.

7. Eliminar todas las fuentes de chispas o llamas (p. ej., fumar, abrir llamas o trabajos que puedan provocar chispas) en las zonas donde se mezcla, vierte o almacena el combustible.

No fume mientras maneje el combustible o maneje la motosierra.

8. No permita que otras personas estén cerca de la motosierra al arrancar el motor o cortar una madera. Mantenga a los observadores y animales fuera del área de trabajo. Los niños, las mascotas y observadores deben estar a un mínimo de 30 pies (10 m) de distancia al iniciar o operar la motosierra.

9. Nunca comience a cortar hasta que tenga un área de trabajo despejada, un pie de anclaje y un camino liberado donde caiga el árbol

10. Sostenga siempre firmemente la motosierra con ambas manos cuando el motor esté en marcha. Utilice un agarre firme con el pulgar y los dedos rodeando las manijas de la motosierra.

11. Mantenga todas las partes de su cuerpo lejos de la cadena de sierra cuando el motor está en marcha. Antes de encender el motor, asegúrese de que la cadena de sierra no está en contacto con nada.

12. Lleve siempre la motosierra con el motor parado, la barra de guía y la cadena de sierra a la parte trasera, y el silenciador lejos de su cuerpo.

13. Inspeccione siempre la motosierra antes de cada uso para piezas desgastadas, sueltas o cambiadas. Nunca opere una sierra de cadena que esté dañada, ajustada incorrectamente o no completamente montados de forma segura. Asegúrese de que la cadena deje de moverse cuando se libere el gatillo de control del acelerador.

14. Todo el servicio de motosierra, salvo los elementos enumerados en el Manual del operador, deberá ser realizado por personal competente de servicio de motosierra. (por ejemplo, si se utilizan herramientas inadecuadas para retirar el volante de inercia, o si se utiliza una herramienta inadecuada para sostener el volante de inercia con el fin de eliminar el embrague, podría producirse un daño estructural en el volante de inercia que podría causar posteriormente la desintegración del volante de inercia).

15. Apague siempre el motor antes de bajarlo.

16. Tenga extrema precaución al cortar arbustos y árboles jóvenes de tamaño pequeño porque el material delgado puede atrapar la cadena de sierra y ser azotado hacia usted o quitar el equilibrio.

17. Al cortar un árbol o rama que está bajo tensión, estar alerta para el resorte de vuelta para que usted no será golpeado cuando la tensión en las fibras de madera se libera.

18. Mantener las asas secas, limpias y libres de aceite o mezcla de combustible.

19. Cuidado con el rebote. El rebote es el movimiento ascendente de la barra de guía que se produce cuando la cadena de sierra en la nariz de la barra de guía se pone en contacto con un objeto. El rebote puede conducir a una peligrosa pérdida de control de la motosierra.

20. Al transportar su motosierra, asegúrese de que la vaina barra de guía adecuada está en su lugar. Coloque la máquina de forma segura durante el transporte para evitar la pérdida de combustible, daños o lesiones.

PRECAUCIONES DE SEGURIDAD CONTRA CONTRAGOLPE PARA USUARIOS DE SIERRAS DE CADENA.

Puede ocurrir un contragolpe cuando la punta o la punta de la barra guía toca un objeto, o cuando la madera se cierra y pellizca la cadena de sierra en el corte. El contacto con la punta en algunos casos puede causar una reacción inversa rápida y relámpago, pateando la barra de guía hacia arriba y hacia atrás hacia el operador. Pellizcar la cadena de sierra a lo largo de la parte superior de la barra de guía puede empujar la barra de guía rápidamente hacia atrás operador. Cualquiera de estas reacciones puede causar que usted pierda el control de la sierra que podría resultar en lesiones personales graves.

No confíe exclusivamente en los dispositivos de seguridad incorporados en su sierra. Como usuario de motosierra debe tomar varios pasos para mantener los trabajos de corte libre de accidentes o lesiones.



(1) Con una comprensión básica de retroceso puede reducir o eliminar el elemento de sorpresa. Sorpresa repentina contribuye a los accidentes.

(2) Mantenga un buen agarre en la sierra con ambas manos, la mano derecha en el mango trasero y la mano izquierda en el mango delantero, cuando el motor esté en marcha. Utilice un agarre firme con los pulgares y los dedos que rodean las asas de la motosierra. Un agarre firme le ayudará a reducir el retroceso y mantener el control de la sierra. No me dejes ir.

(3) Asegúrese de que el área en la que está cortando está libre de obstrucciones. No deje que la punta de la barra de guía entre en contacto con un tronco, una



rama o cualquier otra obstrucción que pueda ser golpeada mientras está operando la sierra.

(4) Corte a altas velocidades del motor.

(5) No rebasar ni cortar por encima de la altura de los hombros.

(6) Seguir las instrucciones de afilado y mantenimiento de la cadena de sierra de los fabricantes.

(7) Utilice únicamente las barras y cadenas de recambio especificadas por el fabricante o su equivalente.

4. INSTALACIÓN DE LA BARRA GUÍA Y LA CADENA DE SIERRA

Una unidad de sierra estándar contiene los elementos como se muestra a continuación.

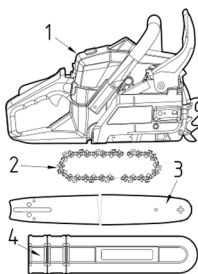

(1) Unidad de potencia

(2) Cadena de sierra

(3) Barra de guía

(4) Vaina de barra de guía

(5) Llave de enchufe

(6) Expediente

Abra la caja e instale la barra de guía y la cadena de sierra en la unidad de alimentación como sigue



ADVERTENCIA

La cadena de sierra tiene bordes muy afilados. Use guantes protectores para mayor seguridad.

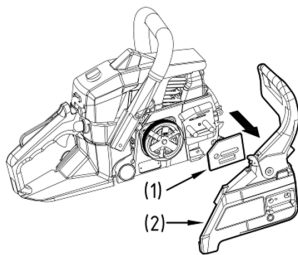

1. Tire de la protección hacia el mango delantero para comprobar que el freno de cadena no está encendido.

2. Afloje dos tuercas (7), luego retire la tapa del embrague (2) y el espaciador (1).

3. Acoplar la cadena al piñón y montar la cadena de sierra alrededor de la barra de guía, montar la barra de guía en la unidad de potencia. Colocar la tuerca tensora de cadena (3) en el orificio inferior (5) de la barra guía, luego instalar la tapa del embrague y sujetar la tuerca de montaje a la tirantez del dedo. Asegúrese de que el pasador (4) de la tapa del embrague se haya insertado en el orificio (6) de la base del motor.

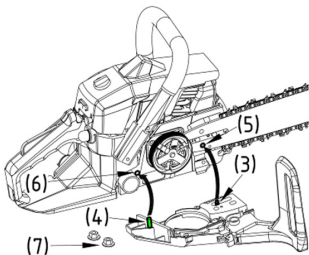

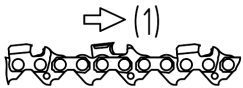

Preste atención a la dirección correcta de la cadena de sierra.

(1) Dirección de movimiento

4. Al sujetar la punta de la barra, ajustar la tensión de la cadena girando el tornillo tensor hasta que las correas de fijación sólo toque la parte inferior del carril de la barra

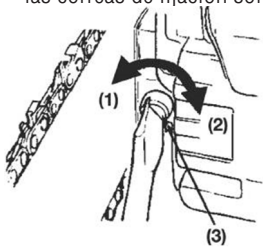

5. Apriete el tornillo tensor.

(1) Aflojar

(2) Ajuste

(3) Tornillo de ajuste de la tensión de la cadena

Tensión frontal

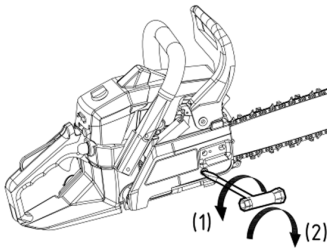

6. Apretar dos tuercas de forma segura con la punta de la barra levantada (12 ~ 15 Nm). A continuación, compruebe la cadena para una rotación suave y la tensión adecuada mientras se mueve a mano. Si es necesario, reajuste del embriague suelto

Tensión lateral

! IMPORTANTE

Es muy importante mantener la tensión de la cadena adecuada. El desgaste rápido de la barra de guía o de la cadena que sale fácilmente puede ser causado por la tensión incorrecta. Especialmente cuando se utiliza una nueva cadena, tenga buen cuidado de ella, ya que debe expandirse cuando se utiliza por primera vez. El tope dentado pertenece a la sierra de cadena. Debe ser atornillado en la sierra de cadena antes del uso inicial. Por favor, fije el parachoques con dos tornillos en la parte delantera de la motosierra.

COMBUSTIBLE Y ACEITE DE CADENA



Combustible

Los motores están lubricados por aceite especialmente formulado para el uso de motores de gasolina de 2 ciclos refrigerados por aire. Si el aceite no está disponible, utilice un aceite de calidad antioxidante añadido expresamente etiquetado para el uso de motor de 2 ciclos refrigerado por aire.

RELACIÓN DE MEZCLA RECOMENDADA

GASOLINA 40 : ACEITE 1 (grado JASO FC o ISO EGC formulado para motores de dos tiempos refrigerados por aire)

O GASOLINA 25: ACEITE 1 (clase JASO FB o ISO EGB)

Estos motores están certificados para operar con gasolina sin plomo.

Litros	Aceite 2 tiempos / Mililitros	
	2.5% (1:40)	4% (1:25)
1	25	40
5	125	200
10	250	400
20	500	800



ADVERTENCIA

El combustible es altamente inflamable. No fume ni traiga ninguna llama o chispas cerca del combustible.

IMPORTANTE

1. COMBUSTIBLE SIN ACEITE (GASOLINA CRUDA) - Causará daños severos en las partes internas del motor muy rápidamente
2. ACEITE PARA USO DE MOTOR DE 4 CICLOS O USO DE MOTOR DE 2 CICLOS REFRIGERADO POR AGUA - Puede provocar chispas.

5. COMBUSTIBLE Y ACEITE DE CADENA

Incrustación de enchufe, bloqueo del puerto de escape o adherencia del anillo del pistón.

Cómo mezclar el combustible

1. Medir las cantidades de gasolina y aceite a mezclar.
2. Poner parte de la gasolina en un recipiente de combustible limpio y aprobado.
3. Vierte todo el aceite y agita bien.
4. Verter el resto de la gasolina y agitar de nuevo durante al menos un minuto.
5. Poner una indicación clara en el exterior del recipiente para evitar mezclarse con gasolina u otros contenedores.



Aceite de cadena

Utilice aceite especial de sierra de cadena durante todo el año.



No utilice residuos ni aceite regenerado que pueda dañar la bomba de aceite.

6. OPERACIÓN

Motor de arranque

1. Desenroscar y retirar la tapa del combustible y la tapa del aceite. Dejar reposar la tapa en un lugar sin polvo.
2. Poner el combustible en el depósito de combustible y llenar la cadena de aceite en el depósito de aceite al 80% de la capacidad total.
3. Sujetar la tapa del combustible y la tapa del aceite de forma segura y limpiar cualquier derrame de combustible alrededor de la unidad.
4. Cambiar a la posición "I".
5. Empujar continuamente la bombilla de imprimación hasta que entre el combustible en la bombilla.
(1) Aceite (2) Combustible (3) Interruptor del motor
(4) Bombilla de cebo (5) Botón de estrangulamiento
6. Tire de la perilla del estrangulador. La llave se cerrará y la palanca del acelerador se colocará en la posición inicial.

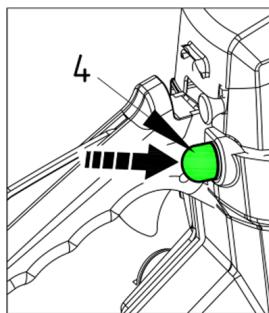

Al reiniciar inmediatamente después de detener el motor. Ajuste estárter en la posición abierta



Una vez que el botón de estrangulamiento se ha retirado, no volverá a la posición de funcionamiento incluso si presionas el gatillo del acelerador o presionas el botón con el dedo. Cuando desee volver a colocar el botón de estrangulamiento en la posición de funcionamiento, presione el gatillo del acelerador en su lugar.

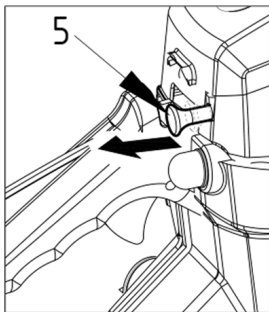

7. Empuje el protector delantero de la manija hacia adelante para activar el freno de cadena.

8. Mientras se mantiene la unidad de sierra firmemente en el suelo, tire de la manija de arranque vigorosamente.



9. Cuando se produzca el disparo, pulse el gatillo del acelerador para permitir el retorno del estrangulamiento a la posición de marcha y tire de nuevo del mango de arranque para arrancar el motor.
10. Tire hacia arriba del protector delantero de la manija hacia el mango delantero para liberar el freno. Luego, permita que el motor se caliente con el gatillo apretado ligeramente.

ADVERTENCIA

Antes de arrancar el motor, asegúrese de que la cadena de sierra no esté en contacto con nada. Asegúrese de que el freno de cadena siempre esté activado antes de cada arranque.



Control del suministro de aceite

Después de arrancar el motor, hacer funcionar la cadena a velocidad media y ver si el aceite de la cadena se dispersa como se muestra en la figura.

Aceite de cadena

El flujo de aceite de la cadena se puede cambiar insertando un destornillador en el agujero en la parte inferior del embrague. Ajuste de acuerdo a sus condiciones de trabajo.

(1) Eje de regulación del caudal de aceite de cadena, Gire el eje en sentido contrario a las agujas del reloj - rico flujo, Gire el eje en sentido horario - Flujo magro.

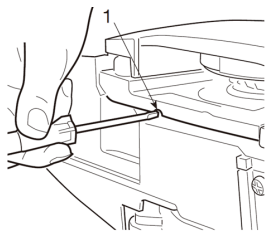

IMPORTANTE

El tanque de aceite debe quedar casi vacío para el momento en que se agote el combustible. Asegúrese de rellenar el tanque de aceite cada vez que el reabastecimiento de combustible de la sierra.

• Comprobación del funcionamiento del embrague

Antes de cada uso, deberá confirmar que no hay movimiento de cadena cuando la sierra de cadena funciona a velocidad de ralentí.

Durante la marcha, la máquina debe sujetarse siempre firmemente con ambas manos, con la mano izquierda en la empuñadura delantera y la mano derecha en la empuñadura trasera, incluso si el operador es zurdo.

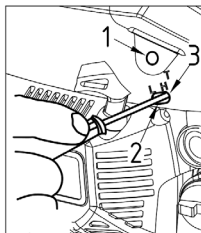

Carburador de ajuste

El carburador de su unidad ha sido ajustado de fábrica, pero puede requerir un ajuste fino debido al cambio en las condiciones de funcionamiento.

Antes de ajustar el carburador, asegúrese de que se proporcionan filtros de aire limpio/ combustible y combustible fresco, correctamente mezclado.

Al ajustar, tome las siguientes medidas:

Asegúrese de ajustar el carburador con la cadena de barras conectada.

1. Las agujas H y L están restringidas dentro del número de vueltas como se muestra a continuación.

H aguja -1/4

L aguja -1/4

2. Arranque el motor y deje que se caliente a baja velocidad durante unos minutos.

3. Gire el tornillo de ajuste del ralentí (T) en sentido contrario a las agujas del reloj para que la cadena de sierra no gire. Si el ralentí es demasiado lento, gire el tornillo en sentido horario.

4. Hacer una prueba de corte ajustar la aguja H para la mejor potencia de corte, no para la velocidad máxima.

(1) Tornillo de ajuste del ralentí

(2) Aguja L

(3) Aguja H

Freno de cadena

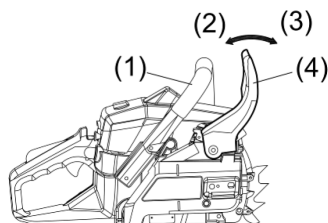

Normalmente, el freno se activa automáticamente por fuerza inercial. También se puede activar manualmente empujando la palanca de freno (Protector del mango delantero) hacia abajo hacia la parte delantera.

Cuando el freno funciona, un cono blanco aparece desde la base de la palanca de freno.

(1) Empuñadura delantera (2) Liberación (3) Freno (4) Protección delantera

F18

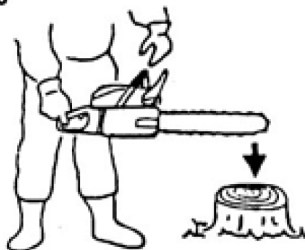

Para soltar el freno, tire del protector delantero del mango hacia el mango delantero hasta que se escuche el sonido "click".

⚠ ADVERTENCIA

Cuando el freno funciona, suelte la palanca del acelerador para ralentizar la velocidad del motor. El funcionamiento continuo con el freno activado generará calor del embrague y puede causar problemas.

Asegúrese de confirmar el funcionamiento del freno en la inspección diaria.

Cómo confirmar lo siguiente:

1) Apague el motor.
2) Sostener la motosierra horizontalmente, soltar la mano del mango delantero, golpear la punta de la barra de guía en un muñón o un trozo de madera y confirmar el funcionamiento del freno. El nivel de funcionamiento varía según el tamaño de la barra.

En caso de que el freno no sea efectivo, pregunte a nuestro concesionario inspección y reparación.

• MECANISMO ANTICONGELANTE DE CARBURADOR

El funcionamiento de motosierras a temperaturas de 0 - 5°C en momentos de alta humedad puede dar lugar a la formación de hielo dentro del carburador, y esto a su vez puede hacer que la potencia de salida del motor se reduzca o que el motor no funcione sin problemas.

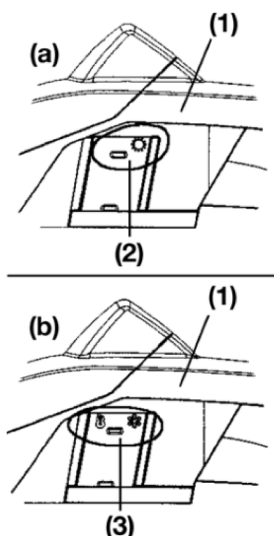

(1) Tapa de cilindro (2) Marca "sol" (3) Marca "nieve"

(a) Modo normal de funcionamiento (b) Modo anticongelante

Este producto ha sido diseñado en consecuencia con una escotilla de ventilación en el lado derecho de la superficie de la cubierta del cilindro para permitir que se suministre aire caliente al motor y así evitar que se produzca la formación de hielo.

En circunstancias normales, el producto debe utilizarse en el modo de funcionamiento normal, es decir, en el modo que se establece en el momento del envío.

No obstante, cuando exista la posibilidad de que se produzca la formación de hielo, la unidad deberá estar configurada para funcionar en modo anticongelante antes de su utilización.

Seguir utilizando el producto en el modo anticongelante, incluso cuando las temperaturas han aumentado y vuelto a la normalidad, puede provocar que el motor no arranque correctamente o que el motor no funcione a su velocidad normal, y por esta razón siempre debe asegurarse de devolver la unidad al modo de funcionamiento normal si no hay peligro de formación de hielo.

CÓMO CAMBIAR DE MODO DE FUNCIONAMIENTO

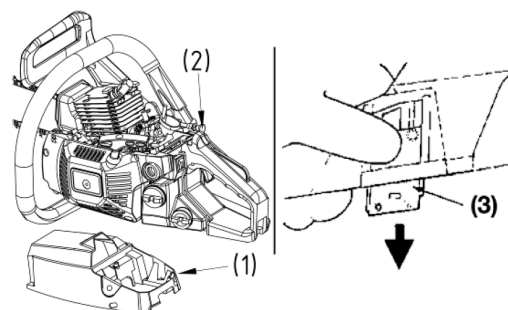

(1) Cubierta de cilindro

(2) Pomo de estrangulamiento

(3) Límite de cobertura

1. Gire el interruptor del motor para apagar el motor.

2. Retirar la tapa del filtro de aire, eliminar el filtro de aire y, a continuación, retirar el botón de estrangulamiento de la tapa del cilindro.

3. Aflojar los tornillos que sostienen la

cubierta del cilindro en su lugar (es decir, los tres tornillos en el interior y el tornillo en el exterior de la cubierta), y luego quitar la cubierta del cilindro.

4. Pulse con el dedo hacia abajo sobre la cubierta situada en el lado derecho de la tapa del cilindro para retirar la tapa.

5. Ajustar la capa de hielo para que la marca de "nieve" esté orientada hacia arriba y devolverla a su posición original en la cubierta del cilindro.

6. Operación

6. Fijar la tapa del cilindro de nuevo en su posición original, y luego fijar todas las demás partes de nuevo en sus posiciones adecuadas.

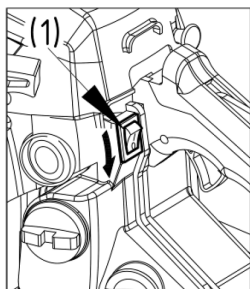

Motor de parada

1. Suelte el gatillo del acelerador para permitir que el motor esté al ralentí durante unos minutos.
2. Cambiar a la posición "0" (STOP).

(1) Interruptor del motor.

7. ASERRADO

! ADVERTENCIA



Antes de proceder a su trabajo, lea la sección "Para una operación segura" se recomienda a la primera práctica cortar registros fáciles. Esto también le ayuda a acostumbrarse a su unidad.

Siga siempre todas las normas de seguridad que puedan restringir el uso de la máquina.

Siga siempre las normas de seguridad. La motosierra sólo debe utilizarse para cortar madera. Está prohibido cortar otro tipo de material. Las vibraciones y el retroceso varían según los materiales y no se respetarían los requisitos de las normas de seguridad. No utilice la sierra de cadena como palanca para levantar, mover o dividir objetos. No la bloquee sobre soportes fijos. Está prohibido enganchar herramientas o aplicaciones al P.T.O. que no estén especificadas por el fabricante.

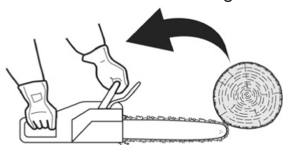

o aplicaciones al P.T.O. que no estén especificadas por el fabricante.

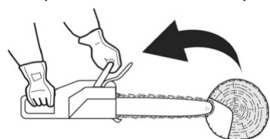

No es necesario forzar la sierra en el corte. Aplicar sólo la presión de la luz mientras se ejecuta el motor a todo gas.

Se recomienda que la inspección diaria antes de su uso y después de la caída u otros impactos para identificar daños o defectos significativos.

Las carreras del motor con la cadena capturada en un corte puede dañar el sistema de embrague. Cuando la cadena de sierra quede atrapada en el corte, no intente sacarla por la fuerza, sino usa una cuña o una palanca para abrir el corte.

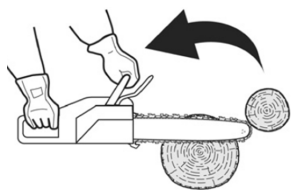

-Protección contra el rebote

Esta sierra también está equipada con un freno de cadena que detendrá la cadena en caso de rebote si funciona correctamente. Debe comprobar la cadena la operación de frenado antes de cada uso, haciendo funcionar la sierra a todo gas durante 1 o 2 segundos y empujando la protección delantera hacia adelante. La cadena debe detenerse inmediatamente con el motor a toda velocidad. Si la cadena es lenta para detenerse o no se detiene, reemplace la banda de freno y el tambor de embrague antes de su uso.



Es extremadamente importante que el freno de cadena se compruebe para el funcionamiento adecuado antes de cada uso y que la cadena sea afilada con el fin de mantener el nivel de seguridad de retroceso de esta sierra. La eliminación de los dispositivos de seguridad, el mantenimiento inadecuado o la sustitución incorrecta de la barra o cadena pueden aumentar el riesgo de lesiones personales graves debido al rebote

TALAR UN ÁRBOL

1. Decidir la dirección de la tala teniendo en cuenta el viento, la inclinación del árbol, la ubicación de las ramas pesadas, la facilidad de trabajo después de la tala, y otros factores.
2. Mientras se despeja el área alrededor del árbol, organizar un buen punto de apoyo y un camino de retirada.
3. Hacer una muesca de corte de un tercio del camino en el árbol en el lado de corte.
4. Efectuar una tala a partir del lado opuesto de la muesca y a un nivel ligeramente superior a la parte inferior de la muesca.

! ADVERTENCIA

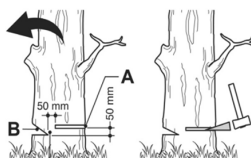

Cuando se caiga un árbol, asegúrese de advertir a sus trabajadores vecinos del peligro.

- (A) Corte de tala
- (B) Corte de muesca
- (3) Dirección de la tala

TALA DE ÁRBOLES Y SUS RAMAS

! ADVERTENCIA

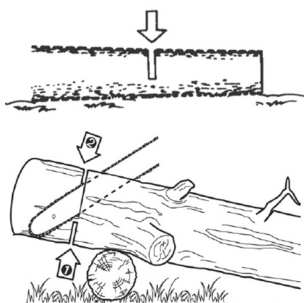

1. Asegure siempre su apoyo así como la estabilidad del árbol.
2. Estar alerta al vuelco de un tronco cortado.
3. Lea las instrucciones en "Para una operación segura" para evitar el retroceso de la sierra.

Antes de comenzar el trabajo, compruebe la dirección de la fuerza de flexión dentro del tronco a cortar.

Siempre terminar de cortar desde el lado opuesto de la dirección de flexión para evitar que la barra de guía de ser atrapado en el corte
Cortar un tronco sin apoyo Sierra a mitad de camino, luego gira el

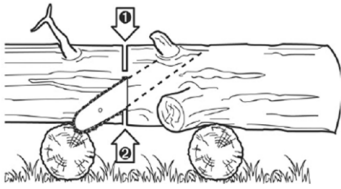

tronco y corta por el lado opuesto.

CORTAR UN TRONCO CON APOYO

En el área A en la imagen de arriba, sierra desde la parte inferior de un tercio y terminar por aserrar desde la parte superior. En el área B, cortar desde el tercio superior y terminar por aserrar desde el fondo

DESRAMADO DE UN ÁRBOL CAÍDO

Primero compruebe de qué manera se dobla la extremidad. A continuación, haga un corte superficial en el lado comprimido para evitar que la extremidad se desgarre. Cortar a través del lado tensado.

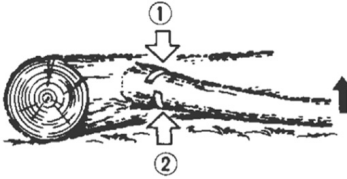

⚠️ ADVERTENCIA

Estar alerta al resorte detrás de una extremidad cortada

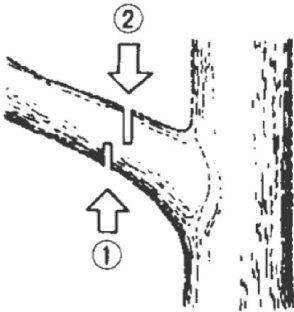

PODA

Cortar desde abajo, terminar desde arriba

⚠️ ADVERTENCIA

1. No utilizar un punto de apoyo inestable ni una escalera.
2. No se exceda.
3. No cortar por encima de la altura del hombro.
4. Utilice siempre ambas manos para agarrar la sierra.

⚠️ ADVERTENCIA

El parachoques con clavos siempre debe ser puesto mientras se utiliza la sierra de cadena en el tronco del árbol. Empuje el parachoques con clavos en el tronco del árbol mediante el uso de la manija trasera. Empuje el mango delantero en la dirección de la línea de corte. El parachoques con clavos debe quedar listo para seguir guiando la sierra si es necesario. Utilice un parachoques con clavos al cortar árboles y ramas gruesas puede garantizar su seguridad y disminuir la fuerza de trabajo y el nivel de vibración.

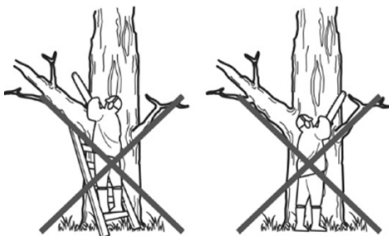

Si hay una barrera entre el material de corte y la motosierra, apague la máquina. Espere hasta que se detenga por completo. Use el guante de seguridad y retire la barrera. Si la cadena debe ser eliminada, por favor siga las instrucciones de la pieza relevante como la instalación en manual. Debe realizarse una prueba después de la limpieza y la nueva instalación. Si se descubre vibración o ruido mecánico, por favor deje de usar y póngase en contacto con su distribuidor.

8. MANTENIMIENTO

ADVERTENCIA

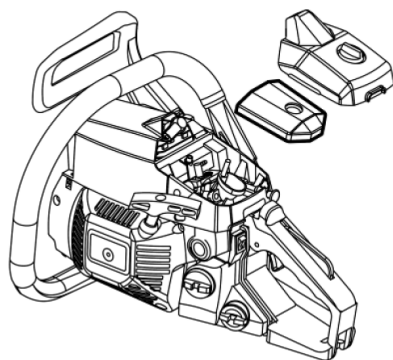

Antes de limpiar, inspeccionar o reparar su unidad, asegúrese de que el motor se ha detenido y está fresco. Desconecte la bujía para evitar un arranque accidental. Siga las instrucciones para llevar a cabo el mantenimiento regular, procedimientos pre-operativos y rutinas de mantenimiento diario. Un mantenimiento inadecuado puede ocasionar daños graves a la máquina.

MANTENIMIENTO DESPUÉS DE CADA USO

1. Filtro de aire

El polvo en la superficie del limpiador se puede eliminar golpeando una esquina del limpiador contra una superficie dura. Para limpiar la suciedad de las mallas, divida el limpiador en mitades y cepille la gasolina. Cuando use aire comprimido, sople desde el interior. Para montar las mitades del limpiador, presione el borde hasta que haga clic.

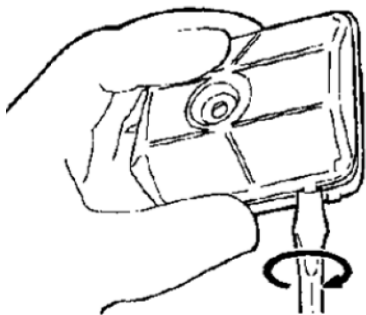

2. Puerto petrolero

Desmontar la barra de guía y comprobar el puerto de aceite para la obstrucción.

(1) Puerto petrolero

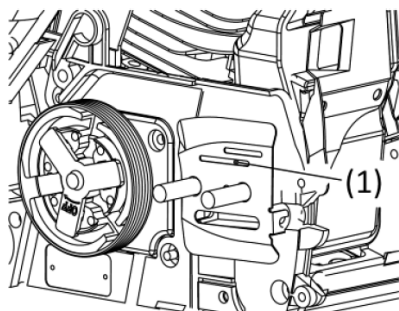

2. Barra de guía

Cuando la barra guía esté desmontada, retire el aserrín en la ranura de la barra y el puerto de engrase.

Engrase el piñón de la nariz desde el puerto de alimentación en la punta de la barra.

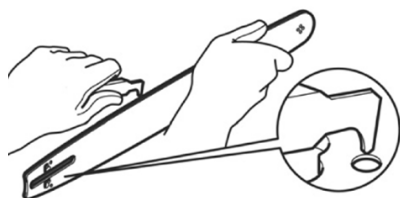

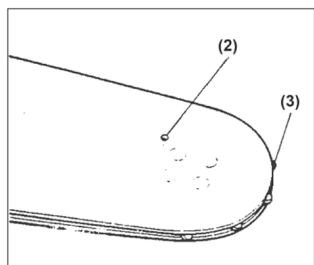

- (2) Puerto de engrase
- (3) Piñón

4. Otros

Compruebe si hay fugas de combustible y cierres sueltos y daños en las piezas principales, especialmente en las juntas del mango y en el montaje de la barra de guía. Si se encuentran defectos, asegúrese de repararlos antes de volver a operar.

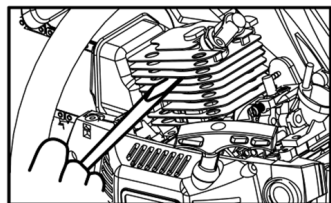

PUNTOS DE SERVICIO PERIÓDICOS

1. Aletas de cilindro

La obstrucción del polvo entre las aletas del cilindro causará el sobrecalentamiento del motor. Revise y limpie periódicamente las aletas de los cilindros después de retirar el limpiador de aire y la cubierta del cilindro. Cuando instale la tapa del cilindro, asegúrese de que los cables y ojales de conmutación estén colocados correctamente en su lugar.

2. Filtro de combustible

(a) Usando un gancho de alambre, saque el filtro del puerto de llenado.

(1) Filtro de combustible

(b) Desmontar el filtro y lavar con gasolina, o sustituirlo por uno nuevo si es necesario.

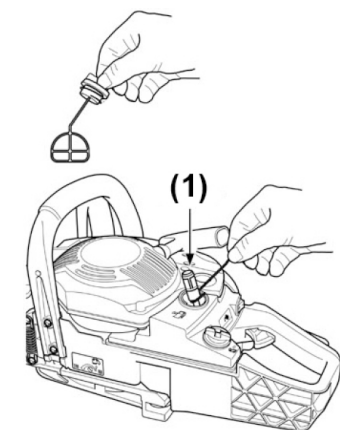

⚠ IMPORTANTE

- Después de quitar el filtro, utilice un pellizco para sostener el extremo de la tubería de succión.
- Al montar el filtro, tenga cuidado de no permitir fibras filtrantes o polvo dentro de la tubería de succión.

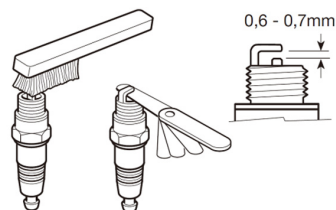

3. Bujía

Limpie los electrodos con un cepillo de alambre y restablezca el espacio a 0,65 mm según sea necesario.

Bujía tipo NHSP LD L8RTF

4. Piñón

Revise las grietas y el desgaste excesivo que interfiere con el accionamiento de la cadena. Si el desgaste es considerable, reemplácelo por uno nuevo. Nunca coloque una cadena nueva en un piñón gastado, o una cadena gastada en un piñón nuevo.

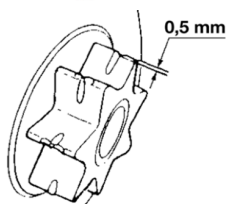

5. Amortiguadores delanteros y traseros

Reemplace si la parte adherida está pelada o se observa grietas en la parte de goma. Reemplace si el interior del metal del amortiguador trasero ha sido batido por el perno del tapón y la distancia del metal aumentó.

ADVERTENCIA

Utilice sólo las piezas de repuesto que se nombran en este manual. Utilice la otra pieza de repuesto puede causar lesiones graves.

9. MANTENIMIENTO DE CADENAS DE SIERRA Y BARRA DE GUÍA

Cadena de la sierra

ADVERTENCIA

Es muy importante para una operación suave y segura para mantener los cortadores siempre afilados.

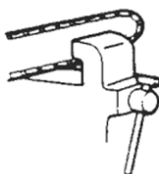

Sus cortadores necesitan ser afilados cuando:

- El serrín se convierte en polvo.
- Necesitas fuerza extra para aserrar.
- El camino de corte no va recto.
- Aumenta la vibración.
- Aumento del consumo de combustible.

Estándares de ajuste del cortador:

ADVERTENCIA

Asegúrese de usar guantes de seguridad.

Antes de presentar:

- Asegúrese de que la cadena de sierra se mantenga segura.
- Asegúrese de que el motor esté parado.
- Utilice una lima redonda del tamaño apropiado para su cadena.

Tipo de cadena: Oregón 91P/ 91VG o Carlton N1C-BL

Tamaño del archivo: 5/32" (4.0mm)

Coloque su archivo en el cortador y empuje hacia adelante.





Mantenga la posición del archivo como se ilustra.

Después de que cada cortador se ha establecido, compruebe el medidor de profundidad y archivo al nivel adecuado como se ilustra.

ADVERTENCIA

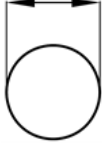
Asegúrese de redondear el borde delantero para reducir la posibilidad de retroceso o rotura de correa de corbata.

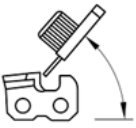
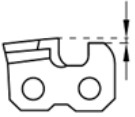
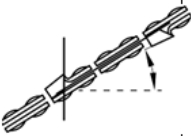
Asegúrese de que cada cortador tiene la misma longitud y ángulos de borde como se ilustra

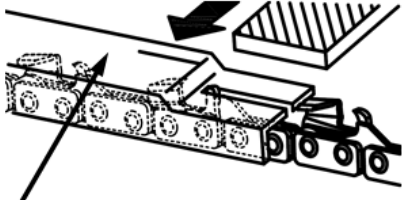
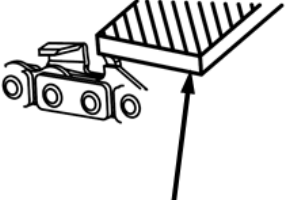
	Diámetro de la lima	Ángulo de la placa superior	Angulo inferior	Ángulo de inclinación de la <u>cabeza</u> (55°)	Medidor de profundidad estándar
Tipo de cadena					
		Ángulo de giro del torno	Ángulo de inclinación del torno	Angulo lateral	
					
91P	5/32"	30°	0°	80°	0.025"
91VG	5/32"	30°	0°	80°	0.025"
N1C-BL	5/32"	35°	0°	85° - 90°	0.025"
					
Calibre de profundidad				lima	

Barra guía

- Invertir la barra ocasionalmente para evitar el desgaste parcial.
- La barra siempre debe ser un cuadrado. Compruebe el desgaste de la barra. Aplique una regla a la barra y el exterior de un cortador. Si se observa una brecha entre ellos, el carril es normal. De lo contrario, el carril de la barra se desgasta. Dicha barra debe corregirse o sustituirse.

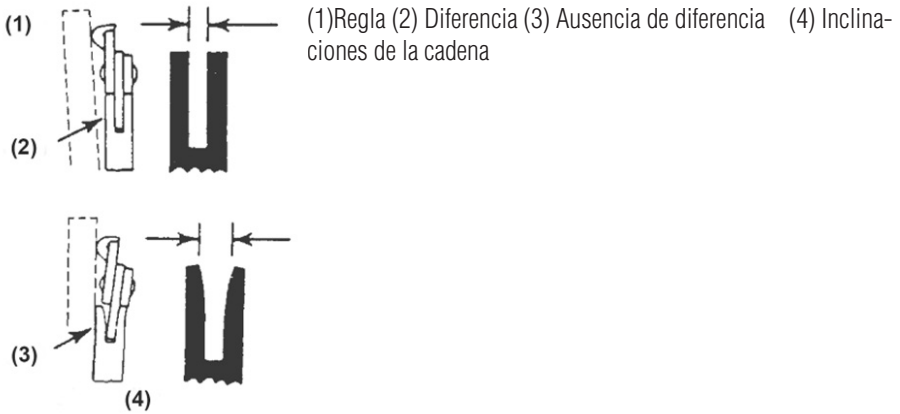

⚠ ADVERTENCIA

que pueden utilizarse en cada máquina, marcadas con el símbolo “*”.

Paso	Barra guía			Cadena	Modelo de motosierra
	Longitud Pulg. / cm	Ancho ranura Pulg. / cm	Código		
3/8"	14"/35cm	0.050"/1.3mm	Oregon 140SDEA041	Oregon 91P053X or 91VG053	*
3/8"	14"/35cm	0.050"/1.3mm	Kangxin PO14-50SR	Oregon 91P053X or 91VG053X	*
3/8"	14"/35cm	0.050"/1.3mm	Qirui PO14-50SR	Carlton N1C-BL-52E SK B	*
3/8"	16"/40cm	0.050"/1.3mm	Oregon 160SDEA041	Oregon 91P057X or 91VG057	*
3/8"	16"/40cm	0.050"/1.3mm	Kangxin PO16-50SR	Oregon 91P057X or 91VG057	*
3/8"	16"/40cm	0.050"/1.3mm	Qirui 69116AR	Carlton N1C-BL-57E SK B	*
3/8"	18"/45mm	0.050"/1.3mm	Oregon 180DEA041	Oregon 91P063X or 91VG062	*

Para el uso de reemplazo sólo por encima de barras y cadenas. Si utiliza combinaciones no aprobadas puede causar lesiones personales graves y daños a la máquina.

10. ALMACENAMIENTO

1. Vaciar el depósito de combustible y agotar el motor.
2. Vaciar el depósito de aceite.
3. Limpiar toda la unidad.
4. Conservar la unidad en un lugar seco fuera del alcance de los niños.

11. ELIMINACIÓN DE DESECHOS Y PROTECCIÓN DEL MEDIO AMBIENTE

Nunca vierta restos de lubricante de cadena o mezcla de combustible de 2 tiempos en el sistema de drenaje o alcantarillado o en el suelo, pero deseche de manera adecuada y ecológica, por ejemplo, en un punto de recolección especial o volcada.

Si su dispositivo se vuelve inútil en algún lugar en el futuro o ya no lo necesita, no deseche el dispositivo junto con su basura doméstica, pero disponer de ella de una manera ecológica. Vacíe completamente los tanques de aceite/lubricante y combustible y deseche los restos en un punto especial de recogida o descarga. Por favor, también deseche el propio dispositivo en un punto de recogida/reciclaje. Al hacerlo, las piezas de plástico y metal se pueden separar y reciclar. La información sobre la disposición de materiales y dispositivos está disponible en su administración local.

12. GARANTÍA

Para esta herramienta a gasolina, la empresa proporciona al usuario final - independientemente de las obligaciones del minorista resultantes del contrato de compra - con las siguientes garantías: El período de garantía es de 6 meses a partir de la entrega del dispositivo que debe ser probado por el documento de compra original. Quedan excluidas de esta garantía las piezas desgastadas y los defectos causados por el uso de accesorios no montados, la reparación con piezas que no son originales del fabricante, el uso de fuerza, golpes y roturas, así como la sobrecarga del motor. El reemplazo de garantía solo incluye piezas defectuosas, no dispositivos completos. La reparación de la garantía será realizada exclusivamente por socios de servicio autorizados o por el servicio al cliente de la empresa. En el caso de cualquier intervención de personal no autorizado, la garantía será anulada.

Todos los gastos de envío y otros gastos posteriores correrán a cargo del cliente.

13. GUÍA DE SOLUCIÓN DE PROBLEMAS

PROBLEMA	CAUSA	SOLUCION
Fallo de arranque PRECAUCION ASEGURESE QUE LA PREVENCIÓN DE HIELO NO ESTE ENCENDIDA	<ul style="list-style-type: none"> -Comprobar el combustible para el agua o mezcla deficiente. - Compruebe la inundación del motor. - Control de encendido por chispa. 	<ul style="list-style-type: none"> - Sustituir por el combustible adecuado - Quitar y secar la bujía - A continuación, volver a arrancar sin atragantar - Reemplazar por un nuevo enchufe.
falta de potencia/ mala aceleración/ ralenti brusco	<ul style="list-style-type: none"> - Comprobar el combustible para el agua o la mezcla de calidad inferior. - Comprobar la obstrucción del filtro de aire y del filtro de combustible. - Comprobar el ajuste inadecuado del carburador. 	<ul style="list-style-type: none"> -Reemplazar con el combustible adecuado -Limpiar -Reajustar las agujas de velocidad
3)No sale aceite	<ul style="list-style-type: none"> - Aceite de control de calidad inferior calidad. - Control del paso del aceite y puertos para la obstrucción. 	<ul style="list-style-type: none"> -reemplazar -limpiar

Si la unidad parece necesitar más servicio, consulte con una tienda de servicio autorizada en su área.

GARANTIA OFICIAL

ROBERTO C. RUMBO SRL

COMERCIO VENDEDOR: TELEFONO:

DIRECCION: CP:

LOCALIDAD: PROVINCIA:

COMPRADOR: TELEFONO:

DIRECCION: CP:

LOCALIDAD: PROVINCIA:

MARCA: MODELO:

PRODUCTO: N° DE SERIE:

La presente garantía es extendida por ROBERTO C. RUMBO S.R.L. a través de su red de distribución en todo el país.

Para mayor información consulte al Dpto. de Atención al Cliente al Tel: (011) 5263-7862

Se certifica que el producto tiene una garantía de 6 meses a partir de la fecha de venta del mismo.

De acuerdo a esta garantía ROBERTO C. RUMBO S.R.L., se limita a reparar o sustituir sin cargo y durante el periodo de vigencia, las piezas o partes que resulten defectuosas por razones de fabricación y/o materiales empleados, no asumiendo ninguna obligación de resarcir al comprador por eventuales gastos resultantes del no funcionamiento del producto.

Toda reparación de equipo/aparato dentro de la vigencia de esta garantía y su correspondiente aprobación debe ser realizada por personal técnico autorizado por ROBERTO C. RUMBO S.R.L. y/o su red de servicio técnico oficial de todo el país.

No están incluidos en la garantía los defectos originados por:

- * Uso inadecuado del equipo
- * Operaciones de mantenimiento y/o desperfectos de máquinas en los que pudiera detectarse uso inadecuado o resultasen desarmados o reparados fuera de la Red de Servicio Técnico autorizado.
- * Instalaciones eléctricas defectuosas.
- * Conexión de las herramientas en voltajes inadecuados.
- * Desgaste natural de las piezas.
- * Los daños por golpes, aplastamientos o abrasión.
- * Daños ocasionados por contacto con el agua

IMPORTANTE!!!

Para la validez de la garantía el usuario deberá presentar:

- * El producto
- * La factura de compra del mismo
- * Formulario de garantía debidamente cumplimentado por el distribuidor, al momento de la venta en el sitio web www.rumbosrl.com.ar con todos los datos, marca, Producto, N° de serie, fecha de compra,
- * Imprimir una copia para el usuario con sello y firma del distribuidor

COMPARACIÓN DE MODELOS

Modelo	CNW-38	CNW-45	CNW-50	CNW-62
Cilindrada	38 cm3	45 cm3	50 cm3	62 cm3
Potencia	1.3 Kw/1,75 CV	2.1 Kw/2,8 CV	2.2 Kw/2,95 CV	3.2 Kw/4,3 CV
Capacidad de combustible	0.31 L	0.55 L	0.55 L	0.67 L
Capacidad de Aceite cadena	0,21 L	0,26 L	0,26 L	0,35 L
Tamaño de Espada	16"/40cm	18"/45cm	20"/50cm	22"/55cm
Paso de la cadena	3/8" LP	.325"	.325"	3/8"
Calibre	1.3 mm	1.5 mm	1.5 mm	1.5 mm
Cantidad elabones	57D	72D	78D	76D
Peso Bruto	6.62 Kg	7.96 Kg	8.44 Kg	10.4 Kg
Origen	China	China	China	China

La garantía del equipo corre durante los primeros 6 meses luego de haber efectuado la compra. La empresa no se responsabiliza por desperfectos ocasionados por el incorrecto uso del equipo o falta de mantenimiento apropiado.

MOTOSIERRA A COMBUSTIÓN

CNW-38

CNW-45

CNW-50

CNW-62

